

EDITAL DE TOMADA DE PREÇOS Nº 2022.11.16.003- TP.

LICITAÇÃO DO TIPO MENOR PREÇO GLOBAL PARA CONTRATAÇÃO DE EMPRESA PARA INSTALAÇÃO DE UMA SUBESTAÇÃO AÉREA ELÉTRICA PARA ATENDER AS NECESSIDADES DE AMPLIAÇÃO DO HOSPITAL JOSÉ MARIA PHILOMENO GOMES, DE RESPONSABILIDADE DA SECRETARIA DE SAÚDE DE PACAJUS-CE.

O Município de Pacajus, através da **SECRETARIA MUNICIPAL DE SAÚDE**, torna público para conhecimento dos interessados que, na data, horário e locais abaixo previstos, abrirá licitação, na modalidade **TOMADA DE PREÇO**, do tipo **MENOR PREÇO GLOBAL**, para atendimento do objeto desta licitação, de acordo com as condições estabelecidas neste Edital, observadas as disposições contidas na Lei Federal nº 8.666/93 de 21.06.93, e suas alterações posteriores.

HORÁRIO, DATA E LOCAL:

OS DOCUMENTOS DE HABILITAÇÃO E PROPOSTAS serão recebidos em sessão pública marcada para às 11:00 horas, do dia 27 de janeiro de 2023, Sala da Comissão Permanente de Licitações, localizada na Rua Guarany, nº 600, Altos – Centro - Pacajus-CE,

CONSTITUEM PARTE INTEGRANTE DESTA EDITAL, INDEPENDENTE DE TRANSCRIÇÃO OS SEGUINTE ANEXOS:

- ANEXO I** : PROJETO BÁSICO – TERMO DE REFERÊNCIA, ANEXO I DO PROJETO BÁSICO/TERMO DE REFERÊNCIA, COMPOSIÇÃO DO BDI, RELATÓRIO ANALÍTICO – COMPOSIÇÕES DE CUSTOS, CRONOGRAMA FÍSICO-FINANCEIRO, TABELA DE ENCARGOS SOCIAIS, MEMÓRIAS DE CÁLCULO, MEMORIAL DESCRITIVO, PLANILHA ORÇAMENTÁRIA, RESUMO DO ORÇAMENTO e ANOTAÇÃO DE RESPONSABILIDADE TÉCNICA (ART).
- ANEXO II** : Modelo de apresentação de Carta-Proposta.
- ANEXO III** : Modelo de Planilha de Preços, Taxas de B.D.I - Bonificações e Despesas Indiretas e Cronograma Físico-Financeiro.
- ANEXO IV** : Minuta de Contrato
- ANEXO V** : Minuta de Declaração (Artigo. 27, inciso V, da Lei Federal nº 8.666/93 e inciso XXXIII do art. 7º da Constituição Federal).

1.0- DO OBJETO

1.1- A presente licitação tem como objeto a **CONTRATAÇÃO DE EMPRESA PARA INSTALAÇÃO DE UMA SUBESTAÇÃO AÉREA ELÉTRICA PARA ATENDER AS NECESSIDADES DE AMPLIAÇÃO DO HOSPITAL JOSÉ MARIA PHILOMENO GOMES, DE RESPONSABILIDADE DA SECRETARIA DE SAÚDE DE PACAJUS-CE**, parte integrante desse processo.

1.2- O valor total estimado da presente licitação é de R\$ 77.067,17 (setenta e sete mil, sessenta e sete reais e dezessete centavos).

2.0- DAS RESTRIÇÕES E CONDIÇÕES DE PARTICIPAÇÃO

2.1- RESTRIÇÕES DE PARTICIPAÇÃO:

2.1.1- Não poderá participar empresa declarada inidônea ou cumprindo pena de suspensão, que lhes tenham sido aplicadas, por força da Lei nº 8.666/93 e suas alterações posteriores;

- 2.1.2- Não poderá participar empresa com falência decretada;
2.1.3- Será admitida a participação de interessados sob a forma de consórcio;
2.1.4- Quando um dos sócios representantes ou responsáveis técnicos da Licitante participar de mais de uma empresa especializada no objeto desta Licitação, somente uma delas poderá participar do certame licitatório.

2.2- DAS CONDIÇÕES DE PARTICIPAÇÃO:

- 2.2.1- Poderá participar do presente certame licitatório pessoa jurídica, devidamente cadastrada na Prefeitura Municipal de Pacajus, que atender a todas as condições exigidas para cadastramento **até o 3º (terceiro) dia anterior à data para abertura do certame**, observada a necessária qualificação.
- 2.2.2- A admissão à participação de consórcios obedecerá aos subitens a seguir:
- 2.2.2.1- As empresas consorciadas apresentarão instrumento público ou particular de compromisso de constituição de consórcio, com a indicação do nome do consórcio e da empresa líder, que será responsável principal, perante a ADMINISTRAÇÃO, pelos atos praticados pelo consórcio, sem prejuízo da responsabilidade solidária das empresas consorciadas. A empresa líder terá poderes para requerer, transferir, receber e dar quitação, subscrevendo em nome do Consórcio todos os atos referentes à execução do contrato;
- 2.2.2.2- Indicação dos compromissos e obrigações, bem como o percentual de participação de cada empresa no consórcio, em relação ao objeto da licitação;
- 2.2.2.3- Declaração de que o consórcio não terá sua constituição ou forma modificada sem a prévia aprovação da ADMINISTRAÇÃO durante o processamento e julgamento dos procedimentos licitatórios pertinentes;
- 2.2.2.4- O prazo de duração do consórcio deverá coincidir, no mínimo, com a data de vigência ou execução das obras/serviços, objeto do contrato administrativo licitado.
- 2.2.2.5- O consórcio apresentará, em conjunto, a documentação individualizada de cada empresa, relativa à habilitação jurídica, técnica, qualificação trabalhista, econômico-financeira e de regularidade fiscal.
- 2.2.2.6- O índice econômico-financeiro citado no subitem 4.2.5.2 deste Edital deverá ser comprovado por cada empresa integrante do consórcio.

3.0- DOS ENVELOPES

- 3.1- A documentação necessária à Habilitação, bem como as Propostas de Preços deverão ser apresentadas simultaneamente à Comissão de Licitação, em envelopes distintos, opacos e fechados, no dia, hora e local indicado no preâmbulo deste Edital, conforme abaixo:

À PREFEITURA MUNICIPAL DE PACAJUS
(IDENTIFICAÇÃO DA EMPRESA)
ENVELOPE Nº 01 – DOCUMENTAÇÃO
TOMADA DE PREÇO Nº xxxxxxxxxx- TP

À PREFEITURA MUNICIPAL DE PACAJUS
(IDENTIFICAÇÃO DA EMPRESA)
ENVELOPE Nº 02 - PROPOSTA DE PREÇOS
TOMADA DE PREÇO Nº xxxxxxxx- TP

- 3.2- É obrigatória a assinatura de quem de direito da PROPONENTE na PROPOSTA DE PREÇOS.
3.3- Os Documentos de Habilitação e as Propostas de Preços deverão ser apresentados por preposto da licitante com poderes de representação legal, através de procuração pública ou particular com firma reconhecida. A não apresentação não implicará em inabilitação. No entanto, o representante não

poderá pronunciar-se em nome da licitante, salvo se estiver sendo representada por um de seus dirigentes, que deverá apresentar cópia do contrato social e documento de identidade.

3.4- Qualquer pessoa poderá entregar os Documentos de Habilitação e as Propostas de Preços de mais de uma licitante. Porém, nenhuma pessoa, ainda que munida de procuração, poderá representar mais de uma licitante junto à Comissão, sob pena de exclusão sumária das licitantes representadas.

4.0- DOS DOCUMENTOS DE HABILITAÇÃO – ENVELOPE “A”.

4.1- Os Documentos de Habilitação deverão ser apresentados da seguinte forma:

a) Em originais ou publicação em Órgão Oficial, ou, ainda, por qualquer processo de cópia autenticada em Cartório, exceto para a garantia, quando houver, cujo documento comprobatório deverá ser exibido exclusivamente em original;

b) Dentro do prazo de validade, para aqueles cuja validade possa se expirar. Na hipótese do documento não conter expressamente o prazo de validade, deverá ser acompanhado de declaração ou regulamentação do órgão emissor que disponha sobre a validade do mesmo. Na ausência de tal declaração ou regulamentação, o documento será considerado válido pelo prazo de 60 (sessenta) dias, a partir da data de sua emissão.

4.2- OS DOCUMENTOS DE HABILITAÇÃO CONSISTIRÃO DE:

4.2.1- Certificado de Registro Cadastral (CRC) emitido por esta Prefeitura Municipal, dentro do prazo de validade, guardada a conformidade com o objeto da licitação.

4.2.2- HABILITAÇÃO JURÍDICA:

4.2.2.1- Cédula de identidade do responsável legal ou signatário da proposta.

4.2.2.2- Ato constitutivo, estatuto ou contrato social em vigor e todos os aditivos (ou última alteração consolidada), devidamente registrados, em se tratando de sociedades comerciais ou o Registro Comercial em caso de empresa individual, e no caso de sociedade por ações, acompanhado da data da assembleia que elegeu seus atuais administradores. Em se tratando de sociedades civis, inscrição do ato constitutivo, acompanhado de prova da diretoria em exercício.

4.2.2.3- Prova de inscrição na:

- a) Fazenda Federal (CNPJ);
- b) Fazenda Municipal.

4.2.3- REGULARIDADE FISCALE TRABALHISTA:

4.2.3.1- Prova de regularidade para com a Fazenda Federal, Estadual e Municipal do domicílio ou sede do licitante.

a) A comprovação de quitação para com a Fazenda Federal deverá ser feita através da Certidão Negativa de Tributos e Contribuições Federais e da Dívida Ativa da União, emitida nos moldes da Portaria Conjunta PGFN/RFB nº 1.751, de 02.10.2014.

b) A comprovação de regularidade para com a Fazenda Estadual deverá ser feita através de Certidão Consolidada Negativa de Débitos inscritos na Dívida Ativa Estadual;

c) A comprovação de regularidade para com a Fazenda Municipal deverá ser feita através de Certidão Consolidada Negativa de Débitos inscritos na Dívida Ativa Municipal.

4.2.3.2- Prova de situação regular perante o Fundo de Garantia por Tempo de Serviço – FGTS, através de Certificado de Regularidade de Situação – CRS e;

4.2.3.3- Prova de situação regular junto à Justiça do Trabalho, através da Certidão Negativa de Débitos Trabalhistas – CNDT, conforme dispõe a Lei Federal nº 12.440, de 07 de julho de 2011.

4.2.4- QUALIFICAÇÃO TÉCNICA:

2

4.2.4.1- 4.2.4.1- Prova de inscrição ou registro da LICITANTE junto ao Conselho Regional de Engenharia e Agronomia (CREA), da localidade da sede da PROPONENTE.

4.2.4.2 - Apresentar comprovação da licitante de possuir em seu quadro permanente, na data prevista no preâmbulo deste Edital, profissional de nível superior **na área de engenharia elétrica**, detentor de no mínimo 01 (um) atestado ou certidão de capacidade técnica, com o respectivo acervo expedido pelo CREA, conforme o caso, emitido por pessoa jurídica de direito público ou privado, que comprove (m) ter o (s) profissional (is) executado obras ou serviços com características técnicas similares ou superiores às do objeto ora licitado, não se admitindo atestado (s) de Projetos, Fiscalização, Supervisão, Gerenciamento, Controle Tecnológico ou Assessoria Técnicas.

4.2.4.2.1. O vínculo do responsável técnico - **Engenheiro Elétrico** - com a empresa, poderá ser comprovado do seguinte modo:

- a) SE EMPREGADO, comprovando-se o vínculo empregatício através de cópia da "Ficha ou Livro de Registro de Empregado", da Carteira de Trabalho e Previdência Social – CTPS;
- b) SE SÓCIO, comprovando-se a participação societária através de cópia do Contrato social e aditivos, se houver, devidamente registrado(s) na Junta Comercial;
- c) SE CONTRATADO, apresentar contrato de prestação de serviço, vigente na data de abertura deste certame, assinado e com firma reconhecida de ambas as partes.

4.2.5- QUALIFICAÇÃO ECONÔMICO-FINANCEIRA:

4.2.5.1 - Apresentar o **BALANÇO PATRIMONIAL** e demonstrações contábeis do último exercício social, já exigíveis e apresentados na forma da lei, devidamente registrado na Junta Comercial, que comprovem a boa situação financeira da empresa, vedada a sua substituição por balancetes ou balanços provisórios, o balanço deverá ser acompanhado dos termos de abertura e encerramento do Livro Diário – estes termos devidamente registrados na Junta Comercial – podendo ser atualizados por índices oficiais quando encerrados há mais de três meses da data de apresentação da proposta, na forma do artigo 31, inciso I, da Lei 8.666/93 e alterações posteriores, o mesmo deverá estar assinado pelo contador (registrado no Conselho Regional de Contabilidade) e pelo Titular ou Representante legal da empresa; as assinaturas deverão estar devidamente identificadas, e, ou, no caso de empresa optante pelo simples nacional, poderá apresentar: cópia da Declaração de Informação Socioeconômicas e Fiscais (DEFIS) de Pessoa Jurídica e respectivo recibo de entrega em conformidade com o programa gerador de documento de arrecadação o Simples Nacional;

- a) No caso de sociedade por ações, o balanço deverá ser acompanhado da publicação em jornal oficial, em jornal de grande circulação e do registro na Junta Comercial;
- b) No caso das demais sociedades empresariais, o balanço deverá ser acompanhado dos termos de abertura e encerramento do Livro Diário – estes termos devidamente registrados na Junta Comercial – constando ainda, no balanço, o número do Livro Diário e das folhas nos quais se acha transcrito por contador registrado no Conselho Regional de contabilidade e pelo titular ou representante legal da empresa;
- b) No caso de empresa recém-construída (há menos de 01 ano), deverá ser apresentado o balanço de abertura acompanhado dos termos de abertura devidamente registrado na Junta Comercial, constando no Balanço o número do Livro e das folhas nos quais se acha transcrito ou autenticado na junta comercial, devendo ser assinado por contador registrado no Conselho Regional de Contabilidade e pelo titular ou representante legal da empresa.

4.2.5.2- Comprovação da boa situação financeira, será baseada na obtenção de índices de **Liquidez Geral (LG)**, **Solvência Geral (SG)** e **Liquidez Corrente (LC)**, maiores que um (>1 ou $= 1$), resultantes da aplicação das seguintes fórmulas:

ONDE: AC : ATIVO CIRCULANTE

2

$$LG = \frac{AC+RLP}{PC+ELP}$$

AT : ATIVO TOTAL

$$SG = \frac{AT}{PC+ELP}$$

PC : PASSIVO CIRCULANTE

$$LC = \frac{AC}{PC}$$

ELP : EXIGÍVEL A LONGO PRAZO

RLP : REALIZÁVEL A LONGO PRAZO

4.2.5.3- A licitante que apresentar resultado inferior a qualquer dos índices estipulados no item anterior, deverão comprovar a existência de capital social ou Patrimônio líquido igual ou superior a 10% (dez por cento) do valor estimado da contratação; na forma do § 2º, do art. 31, da Lei Federal nº 8.666/1993.
4.2.5.4 - Certidão negativa de falência e concordata expedida pelo Distribuidor Judicial da sede da PROPONENTE, Justiça Ordinária.

4.2.6- OUTRAS EXIGÊNCIAS

4.2.6.1-Declaração expressa de que atende ao disposto no Art. 7º, inciso XXXIII da CF/88, conforme modelo do Anexo V.

4.2.6.2- Em se tratando de Microempresa ou de Empresa de Pequeno Porte, nos termos das Leis Complementares nº 123/2006 e 147/2014, para que essa possa gozar dos benefícios previstos nos arts. 42 a 45 da referida Lei é necessário a apresentação de declaração expressa da licitante constando que se enquadra nas referidas condições, conforme reza o § 2º, do art. 13 do Decreto Federal nº 8538/2015, de 06 de outubro de 2015.

4.2.6.3- Caso a proponente enquadrada na condição de microempresa ou empresa de pequeno porte não apresente a certidão, na forma do item anterior, este poderá participar do procedimento licitatório, sem direito, entretanto, à fruição dos benefícios previstos nos arts. 42 a 45 das Leis Complementares nº 123/2006 e 147/2014.

4.2.6.4. **VISITA AO LOCAL DA OBRA.** A empresa interessada em participar do referido processo, deverá comparecer até o 2º (segundo) dia útil anterior à data de abertura da licitação, junto à Secretaria de Infraestrutura, através de um profissional técnico, devidamente qualificado e comprovado, objetivando proceder com a visita do local da obra, tomando conhecimento de todas as condições que possam orientar a elaboração completa da proposta. Para visita ao local de execução das obras, a LICITANTE deverá agendá-la com antecedência, dirigindo-se ao Setor de Engenharia da Prefeitura, das 09:00 às 12:00 horas, de segunda a sexta-feira, ou por telefone, através do número 92 8200-6641. **Caso a licitante, por sua conta e responsabilidade, entenda que não haja necessidade de visitar o local da obra, deverá apresentar junto aos documentos requeridos para habilitação, declaração expressa de que possui pleno conhecimento do local da execução da obra/serviços objeto da licitação.**

4.2.6.5. **GARANTIA DE PROPOSTA.** A licitante interessada em participar do presente certame, deverá apresentar Garantia de manutenção da proposta, no valor correspondente a **1,0% (um por cento) do valor estimado do lote o qual for participar, a ser recolhida no Banco Caixa Econômica, Agência 2002, Conta-Corrente nº 71008-9, em nome da Prefeitura Municipal de Pacajus.** A garantia de manutenção de proposta, quando não recolhida em moeda corrente nacional, terá o prazo de validade de 120 (cento e vinte) dias, contado da data de entrega dos Documentos de Habilitação e Propostas de Preços, podendo ser prestada em qualquer outra das modalidades a seguir:

a) Caução em dinheiro ou em título da dívida pública, vedada a prestação de garantia através de Títulos da Dívida Agrária;

2

- b) Fiança bancária
- c) Seguro-garantia.

4.2.6.5.1. A garantia de manutenção de proposta será liberada até 05 (cinco) dias úteis depois de esgotada as fases de habilitação (Documentos de Habilitação) ou de classificação (Propostas de Preços), para as empresas inabilitadas ou desclassificadas, ou após a adjudicação, exceto para a vencedora da licitação, que será liberada no mesmo prazo, após a data de assinatura de Contrato, ressalvado o disposto no Edital. Para efeito da devolução de que trata o subitem anterior, a garantia prestada pela licitante, quando em dinheiro, será atualizada monetariamente.

4.3- A licitante deverá fornecer a título de informação, número de telefone, fax, e-mail e pessoa de contato, preferencialmente local. A ausência desses dados não a tornará inabilitada.

5.0- DA PROPOSTA DE PREÇO – ENVELOPE “B”

5.1- As propostas deverão ser apresentadas em papel timbrado da firma, preenchidas em duas vias datilografadas/digitadas ou impressas por qualquer processo mecânico, eletrônico ou manual, sem emendas, rasuras ou entrelinhas, entregue em envelope lacrado, devidamente assinada pelo representante legal e responsável técnico da licitante, não sendo motivo de desclassificação, propostas apresentadas apenas em uma via;

5.2- AS PROPOSTAS DE PREÇOS DEVERÃO, AINDA, CONTER:

5.2.1- A razão social, local da sede e o número de inscrição no CNPJ da licitante;

5.2.2- Assinatura do Representante Legal e Responsável Técnico;

5.2.3- Indicação do prazo de validade das propostas, não inferior a 60 (sessenta) dias, contados da data da apresentação das mesmas;

5.2.4- Preço total proposto, cotado em moeda nacional, em algarismos e por extenso, já consideradas, no mesmo, todas as despesas, inclusive tributos, mão-de-obra e transporte, incidentes direta ou indiretamente no objeto deste Edital;

5.2.5- Planilha de Orçamento e cronograma físico-financeiro, contendo preços unitários e totais de todos os itens constantes do **ANEXO III – MODELO DE PLANILHA ORÇAMENTÁRIA E CRONOGRAMA FÍSICO-FINANCEIRO**, inclusive, com a indicação do **percentual de B.D.I** e da **FONTE utilizada para cotação dos preços propostos**.

5.2.6- Na elaboração da Composição de Preços Unitários, deverá conter todos os insumos e coeficientes de produtividade necessários à execução de cada serviço, quais sejam equipamentos, mão-de-obra, totalização de encargos sociais, insumos, transportes, BDI, totalização de impostos e taxas, e quaisquer outros necessários à execução dos serviços.

5.2.7- Na elaboração da Proposta de Preço, o licitante deverá observar as seguintes condições: Os preços unitários propostos para cada item constante da Planilha de Orçamento deverão incluir todos os custos diretos e indiretos, tais como: materiais, custo horário de utilização de equipamentos, mão-de-obra, encargos sociais, impostos/taxas, despesas administrativas, transportes, seguros e lucro.

5.2.7.1- **CRITÉRIO DE ACEITABILIDADE DOS PREÇOS:** Os preços unitários e global das respectivas propostas de preços apresentadas não poderão ser superiores aos preços estabelecidos na planilha orçamentária constante do Anexo I deste edital.

5.2.8- Correrão por conta da proponente vencedora todos os custos que porventura deixar de explicitar em sua proposta.

5.2.9- Ocorrendo divergência entre os valores propostos, prevalecerão os descritos por extenso e, no caso de incompatibilidade entre os valores unitário e total, prevalecerá o valor unitário.

5.2.10- Declaração de que assume inteira responsabilidade pela execução dos serviços, objeto deste Edital, e que serão executados conforme exigência editalícia e contratual, e que serão iniciados dentro do prazo de até 10 (dez) dias consecutivos, contados a partir da data de recebimento da Ordem de Serviço.

6.0- DO PROCESSAMENTO DA LICITAÇÃO

- 6.1- A presente Licitação na modalidade **TOMADA DE PREÇOS** será processada e julgada de acordo com o procedimento estabelecido no art. 43 da Lei nº 8.666/93 e suas alterações posteriores.
- 6.2- Após a entrega dos envelopes pelos licitantes, não serão aceitos quaisquer adendos, acréscimos ou supressões ou esclarecimento sobre o conteúdo dos mesmos.
- 6.3- Os esclarecimentos, quando necessários e desde que solicitados pela Comissão deste Município, constarão obrigatoriamente da respectiva ata.
- 6.4- É facultado à Comissão ou autoridade superior, em qualquer fase da Licitação, promover diligência destinada a esclarecer ou complementar a instrução do processo, vedada a inclusão de documentos ou informações que deveria constar originariamente da proposta.
- 6.5- Será lavrada ata circunstanciada durante todo o transcorrer do processo licitatório, que será assinada pela Comissão de Licitação e os licitantes presentes, conforme dispõe § 1º do art. 43 da Lei de Licitações.
- 6.6- O recebimento dos envelopes contendo os documentos de habilitação e a proposta de preço será realizado simultaneamente em ato público, no dia, hora e local previsto neste Edital.
- 6.7- Para a boa condução dos trabalhos, os licitantes deverão se fazer representar por, no máximo, 02 (duas) pessoas.
- 6.8- Os membros da Comissão e 02 (dois) licitantes, escolhidos entre os presentes como representantes dos concorrentes, examinarão e rubricarão todas as folhas dos Documentos de Habilitação e Propostas de Preços apresentados;
- 6.9- Recebidos os envelopes "A" DOCUMENTOS DE HABILITAÇÃO, "B" "PROPOSTA DE PREÇOS", proceder-se-á com a abertura e a análise dos envelopes referentes à documentação.
- 6.10- A Comissão poderá, ao seu exclusivo critério, proclamar na mesma sessão, o resultado da habilitação e da análise das propostas de preços, ou suspender a sessão pública e convocar outra para esse fim, ficando cientificados os interessados;
- 6.11- Divulgado o resultado da habilitação, a Comissão, após obedecer ao disposto no art. 109, inciso I, alínea "a", da Lei de Licitações, fará a devolução aos inabilitados, dos seus envelopes "proposta de preços", lacrados.
- 6.12- Abertura das propostas de preços das licitantes habilitadas, que serão examinadas pela Comissão e pelas licitantes presentes.
- 6.13- Divulgação do resultado do julgamento da proposta de preços e observância ao prazo recursal previsto no art. 109, inciso I, alínea "b", da Lei nº 8.666/93.
- 6.14- Após a fase de habilitação, não cabe desistência de proposta, salvo motivo justo decorrente de fato superveniente e aceito pela Comissão de Licitação.

7.0- DO CRITÉRIO DE JULGAMENTO

A) - AVALIAÇÃO DOS DOCUMENTOS DE HABILITAÇÃO – ENVELOPE "A"

- 7.1- Compete à Comissão Permanente de Licitação e a equipe de engenharia avaliar o mérito dos documentos e informações prestadas, bem como julgar a capacidade técnica, econômica e financeira de cada proponente e a exequibilidade das propostas apresentadas.
- 7.2- A habilitação será julgada com base nos Documentos de Habilitação apresentados, observadas as exigências pertinentes à Habilitação Jurídica, Regularidade Fiscal, Qualificação Técnica e à Qualificação Econômica e Financeira.

B)- AVALIAÇÃO DAS PROPOSTAS – ENVELOPE "B"

- 7.3- A presente licitação será julgada pelo critério do menor preço global, conforme inciso I, § 1º do art. 45 da Lei das Licitações.
- 7.4- Serão desclassificadas as propostas:

2

7.4.1- Que não atenderem as especificações deste Edital de TOMADA DE PREÇOS, inclusive, com relação à indicação do **percentual de B.D.I** e da **FONTE utilizada para cotação dos preços propostos**.

7.4.2- Que apresentarem preços unitários irrisórios, de valor zero, ou preços excessivos ou inexequíveis (na forma do Art. 48 da Lei de Licitações), ou superiores ao valor estimado para esta licitação, constante do item 1.2 deste edital;

7.4.3- Que apresentarem condições ilegais, omissões, erros e divergência ou conflito com as exigências deste Edital;

7.4.4- Preço excessivo, assim entendido como aquele superior ao estabelecido no item 1.2 deste Edital;

7.4.5- Na proposta prevalecerão, em caso de discordância entre os valores numéricos e por extenso, estes últimos.

7.4.6- Não será considerada qualquer oferta de vantagem não prevista nesta TOMADA DE PREÇOS, nem preço ou vantagem baseada nas ofertas dos demais licitantes;

7.4.7- No caso de empate entre duas ou mais propostas, como critério de desempate a classificação se fará, obrigatoriamente, por sorteio, vedado outro processo.

7.4.8- Serão desclassificadas as Propostas que não atenderem os requisitos deste edital e apresentadas em desconformidade com o Projeto básico.

7.4.9- Será declarada vencedora a proposta de **MENOR PREÇO GLOBAL** entre as licitantes classificadas.

8.0- DA ADJUDICAÇÃO

8.1- A adjudicação da presente licitação ao(s) licitante(s) vencedor(es) será efetivada mediante termo circunstanciado, obedecida à ordem classificatória, depois de ultrapassado o prazo recursal.

9.0- DO CONTRATO

9.1- Será celebrado instrumento de Contrato, conforme minuta anexa a presente TOMADA DE PREÇOS, que deverá ser assinado pelas partes no prazo de 05 (cinco) dias, a partir da data de convocação encaminhada à licitante vencedora.

9.2- A recusa injustificada do adjudicatário em assinar o "Termo de Contrato" no prazo estabelecido no subitem anterior, caracterizará o descumprimento total da obrigação, ficando sujeita às penalidades previstas no item 19.1, sub-alínea "b.1" do Edital;

9.3- Consideram-se como parte integrante do Contrato os termos da Proposta Vencedora e seu Anexo, bem como os demais elementos concernentes à licitação, que serviram de base ao processo licitatório.

9.4- O prazo de convocação a que se refere o subitem 9.1, poderá ter uma única prorrogação com o mesmo prazo, quando solicitado pela licitante, e desde que ocorra motivo justificado e aceito pela Administração.

9.5- É facultado à Administração, quando o convocado não assinar o "Termo de Contrato" no prazo e condições estabelecidos, convocar os licitantes remanescentes, obedecendo a ordem de classificação estabelecida pela Comissão, para fazê-lo em igual prazo e nas mesmas condições propostas pelo primeiro colocado, ou revogar a licitação consoante prevê a Lei nº 8.666/93 e suas alterações posteriores.

10.0- DOS PRAZOS

10.1- Os serviços objeto desta licitação deverá ser executados e concluídos no prazo apresentado no cronograma físico-financeiro bem como em consonância com o termo de referência, anexo a este edital e, contados a partir do recebimento da ordem de serviço, podendo ser prorrogado nos termos da Lei 8.666/93 e suas alterações.

2

10.2- Os pedidos de prorrogação deverão se fazer acompanhar de um relatório circunstanciado e do novo cronograma físico-financeiro adaptado às novas condições propostas. Esses pedidos serão analisados e julgados pela fiscalização da **SECRETARIA MUNICIPAL DE SAÚDE** da Prefeitura Municipal de Pacajus.

10.3- Os pedidos de prorrogação de prazos serão dirigidos à **SECRETARIA MUNICIPAL DE SAÚDE**, até 05 (cinco) dias antes da data do término do prazo contratual.

10.4- Os atrasos ocasionados por motivo de força maior ou caso fortuito, desde que notificados no prazo de 48 (quarenta e oito) horas e aceitos pela **SECRETARIA MUNICIPAL DE SAÚDE** da Prefeitura Municipal de Pacajus, não serão considerados como inadimplemento contratual.

11.0-DAS OBRIGAÇÕES DA CONTRATANTE

11.1- A Contratante se obriga a proporcionar à Contratada todas as condições necessárias ao pleno cumprimento das obrigações decorrentes do Termo Contratual, consoante estabelece a Lei nº 8.666/93 e suas alterações posteriores;

11.2- Fiscalizar e acompanhar a execução do objeto contratual;

11.3- Comunicar à Contratada toda e qualquer ocorrência relacionada com a execução do objeto contratual, diligenciando nos casos que exigem providências corretivas;

11.4- Providenciar os pagamentos à Contratada à vista das Notas Fiscais / Faturas devidamente atestadas pelo Setor Competente.

11.5 – Conforme termo de referência anexo ao edital.

12.0- DAS OBRIGAÇÕES DA CONTRATADA

12.1- Executar o objeto do Contrato de conformidade com as condições e prazos estabelecidos nesta TOMADA DE PREÇOS, no Termo Contratual e na proposta vencedora do certame;

12.2- Manter durante toda a execução do objeto contratual, em compatibilidade com as obrigações assumidas, todas as condições de habilitação e qualificação exigidas na Lei de Licitações;

12.3- Utilizar profissionais devidamente habilitados;

12.4- Substituir os profissionais nos casos de impedimentos fortuitos, de maneira que não se prejudiquem o bom andamento e a boa prestação dos serviços;

12.5- Facilitar a ação da fiscalização na inspeção dos serviços, prestando, prontamente, os esclarecimentos que forem solicitados pela CONTRATANTE;

12.6- Responder perante a Prefeitura Municipal de Pacajus, mesmo no caso de ausência ou omissão da fiscalização, indenizando-a devidamente por quaisquer atos ou fatos lesivos aos seus interesses, que possam interferir na execução do contrato, quer sejam eles praticados por empregados, prepostos ou mandatários seus. A responsabilidade se estenderá a danos causados a terceiros, devendo a CONTRATADA adotar medidas preventivas contra esses danos, com fiel observância das normas emanadas das autoridades competentes e das disposições legais vigentes;

12.7- Responder, perante as leis vigentes, pelo sigilo dos documentos manuseados, sendo que a CONTRATADA não deverá, mesmo após o término do contrato, sem consentimento prévio, por escrito, da CONTRATANTE, fazer uso de quaisquer documentos ou informações, a não ser para fins de execução do contrato;

12.8- Providenciar a imediata correção das deficiências e/ ou irregularidades apontadas pela CONTRATANTE;

12.9- Pagar seus empregados no prazo previsto em lei, sendo, também, de sua responsabilidade o pagamento de todos os tributos que, direta ou indiretamente, incidam sobre a prestação dos serviços contratados inclusive as contribuições previdenciárias fiscais e parafiscais, FGTS, PIS, emolumentos, seguros de acidentes de trabalho, etc, ficando excluída qualquer solidariedade da Prefeitura Municipal de Pacajus por eventuais autuações administrativas e/ou judiciais uma vez que a inadimplência da

2

CONTRATADA, com referência às suas obrigações, não se transfere a Prefeitura Municipal de Pacajus;

12.10- Disponibilizar, a qualquer tempo, toda documentação referente ao pagamento dos tributos, seguros, encargos sociais, trabalhistas e previdenciários relacionados com o objeto do CONTRATO;

12.11- Responder, pecuniariamente, por todos os danos e/ou prejuízos que forem causados à União, Estado, Município ou terceiros, decorrentes da prestação dos serviços;

12.12- Respeitar as normas de segurança e medicina do trabalho, previstas na Consolidação das Leis do Trabalho e legislação pertinente;

12.13- Responsabilizar-se pela adoção das medidas necessárias à proteção ambiental e às precauções para evitar a ocorrência de danos ao meio ambiente e a terceiros, observando o disposto na legislação federal, estadual e municipal em vigor, inclusive a Lei nº 9.605, publicada no D.O.U. de 13/02/1998;

12.14- Responsabilizar-se perante os órgãos e representantes do Poder Público e terceiros por eventuais danos ao meio ambiente causados por ação ou omissão sua, de seus empregados, prepostos ou contratados;

12.15- A CONTRATADA estará obrigada ainda a satisfazer aos requisitos e atender a todas as exigências e condições a seguir estabelecidas:

a) Prestar os serviços de acordo com o edital e seus anexos, projetos e as Normas da ABNT.

b) Atender às normas da Associação Brasileira de Normas Técnicas (ABNT) e demais normas internacionais pertinentes ao objeto contratado;

c) Responsabilizar-se pela conformidade, adequação, desempenho e qualidade dos serviços e bens, bem como de cada material, matéria-prima ou componente individualmente considerado, mesmo que não sejam de sua fabricação, garantindo seu perfeito desempenho;

d) Registrar o Contrato decorrente desta licitação no CREA, na forma da Lei, e apresentar o comprovante de "Anotação de Responsabilidade Técnica - ART" correspondente, antes da apresentação da primeira fatura, perante a Prefeitura Municipal de Pacajus, sob pena de retardar o processo de pagamento;

12.16 - Conforme termo de referência anexo ao edital.

13.0- DA DURAÇÃO DO CONTRATO

13.1- O contrato terá um prazo de vigência, a partir da data de sua assinatura, **por 12 (doze) meses**, sendo o **prazo de execução** conforme termo de referência e cronograma em anexo, podendo ser prorrogado nos casos e formas previstos na Lei nº 8.666, de 21 de junho de 1993 e alterações posteriores.

14.0- DO RECEBIMENTO DO OBJETO

14.1- O objeto do contrato decorrente desta licitação será recebido do seguinte modo:

a) provisoriamente, pelo responsável por seu acompanhamento e fiscalização, mediante termo circunstanciado, assinado pelas partes em até 15 (quinze) dias da comunicação escrita do contratado;

b) definitivamente, por servidor ou comissão designada pela autoridade competente, mediante termo circunstanciado, assinado pelas partes, após o decurso do prazo de observação, ou vistoria que comprove a adequação do objeto aos termos contratuais, observado o disposto no art. 69 da Lei nº 8.666/93 e suas alterações posteriores.

15.0-DAS CONDIÇÕES DE PAGAMENTO

15.1- A fatura relativa aos serviços efetivamente executados deverá ser apresentada à **SECRETARIA MUNICIPAL DE SAÚDE**, em até 30 (trinta) dias após emissão da Nota Fiscal, mediante atesto do recebimento dos serviços e o encaminhamento da documentação necessária, observada todas as disposições pactuadas, através de crédito na conta bancária da contratada.

15.2- A fatura constará dos serviços efetivamente executados no período de cada mês civil, de acordo com o quantitativo efetivamente realizado no mês, cujo valor será apurado através de medição.

15.3- Caso a medição seja aprovada pela **SECRETARIA MUNICIPAL DE SAÚDE**, o pagamento será efetuado até o 30º (trigésimo) dia após o protocolo da fatura pelo(a) CONTRATADO(A), junto ao setor competente da Prefeitura Municipal de Pacajus.

16.0- DA FONTE DE RECURSOS

16.1- As despesas decorrentes da contratação correrão por conta da dotação orçamentária abaixo e, custeadas com recursos abaixo:

UND ORC.	Projeto/Atividade	Fonte	Classificação econômica.	subelemento
13 01	1.028 - Construção, Ampl., Reforma e Requalificação de unidades de média e alta complexidade.	1500100200 - Receita de imposto e transf. Saúde; 1601000000 - transferência do SUS bloco de estruturação; 1631000000 - transferência de convênio - união /saúde.	4.4.90.51.00	4.4.90.51.99

17.0- DO REAJUSTAMENTO DE PREÇO

17.1- Os preços contratuais poderão ser reajustados, tomando-se por base a data da apresentação da proposta, com base no INCC – Índice Nacional da Construção Civil ou outro equivalente que venha a substituí-lo, caso este seja extinto.

18.0- DAS ALTERAÇÕES CONTRATUAIS

18.1- A CONTRATADA fica obrigada a aceitar, nas mesmas condições contratuais, acréscimos ou supressões no quantitativo do objeto contratado, até o limite de 25% (vinte e cinco por cento) do valor inicial atualizado do Contrato, conforme o disposto no § 1º, art. 65, da Lei nº 8.666/93 e suas alterações posteriores.

19.0- DAS SANÇÕES ADMINISTRATIVAS

19.1- Pela inexecução total ou parcial das obrigações assumidas, garantidas a prévia defesa, a Administração poderá aplicar à CONTRATADA, as seguintes sanções:

a) Advertência.

b) Multas de:

b.1) 10% (dez por cento) sobre o valor contratado, em caso de recusa da licitante VENCEDORA em assinar o contrato dentro do prazo de 05 (cinco) dias úteis, contados da data da notificação feita pela CONTRATANTE

b.2) 0,3% (três décimos por cento) sobre o valor da parcela não cumprida do Contrato, por dia de atraso na execução do objeto contratual, até o limite de 30 (trinta) dias;

b.3) 2% (dois por cento) cumulativos sobre o valor da parcela não cumprida do Contrato e rescisão do pacto, a critério da **SECRETARIA MUNICIPAL DE SAÚDE** da Prefeitura Municipal de Pacajus, em caso de atraso superior a 30 (trinta) dias na execução dos serviços.

b.4) O valor da multa referida nesta cláusula será descontado "ex-officio" da CONTRATADA, mediante subtração a ser efetuada em qualquer fatura de crédito em seu favor que mantenha junto à **SECRETARIA MUNICIPAL DE SAÚDE** da Prefeitura Municipal de Pacajus, independente de notificação ou interpelação judicial ou extrajudicial;

c) Suspensão temporária do direito de participar de licitação e impedimento de contratar com a Administração, pelo prazo de até 02 (dois) anos;

d) Declaração de inidoneidade para licitar ou contratar com a Administração Pública, enquanto pendurarem os motivos determinantes da punição ou até que a CONTRATANTE promova sua reabilitação.

20.0- DAS RESCISÕES CONTRATUAIS

20.1 - A rescisão contratual poderá ser:

20.1.1- Determinado por ato unilateral e escrito da CONTRATANTE, nos casos enumerados nos incisos I a XII do art. 78 da Lei Federal nº 8.666/93;

20.1.2- Amigável, por acordo entre as partes, mediante autorização escrita e fundamentada da autoridade competente, reduzida a termo no processo licitatório, desde que haja conveniência da Administração;

20.2- Em caso de rescisão prevista nos incisos XII e XVII do art. 78 da Lei nº 8.666/93, sem que haja culpa do CONTRATADO, será esta ressarcida dos prejuízos regulamentares comprovados, quando os houver sofrido;

20.3- A rescisão contratual de que trata o inciso I do art. 78 acarreta as consequências previstas no art. 80, incisos I a IV, ambos da Lei nº 8.666/93.

21.0- DOS RECURSOS ADMINISTRATIVOS

21.1- Os recursos cabíveis serão processados de acordo com o que estabelece o art. 109 da Lei nº 8666/93 e suas alterações.

21.2- Os recursos deverão ser interpostos mediante petição devidamente arrazoada e subscrita pelo representante legal da recorrente, dirigida à Comissão de Licitação da Prefeitura Municipal de Pacajus.

21.3- Os recursos serão protocolados na **SECRETARIA MUNICIPAL DE SAÚDE** da Prefeitura Municipal de Pacajus, e encaminhados à Comissão de Licitação.

22.0- DAS DISPOSIÇÕES FINAIS

22.1- A apresentação da proposta implica na aceitação plena das condições estabelecidas nesta TOMADA DE PREÇOS.

22.2 - Esta licitação poderá ser, em caso de feriado, transferida para o primeiro dia útil subsequente, na mesma hora e local.

22.3 - Para dirimir quaisquer dúvidas, o proponente poderá dirigir-se à Comissão de Licitação, na sede da Prefeitura Municipal de Pacajus, durante o período das 8:00 às 12:00 horas, de segunda a sexta-feira.

22.4- Conforme a legislação em vigor, esta licitação, na modalidade TOMADA DE PREÇOS poderá ser:

a) anulada, a qualquer tempo, por ilegalidade constatada ou provocada em qualquer fase do processo;

b) revogada, por conveniência da Administração, decorrente de motivo superveniente, pertinente e suficiente para justificar o ato;

22.5- Os casos omissos serão resolvidos pela Comissão Permanente de Licitação nos termos da legislação pertinente.

23.0- DO FORO

23.1- Fica eleito o foro da Comarca de Pacajus, Estado do Ceará, para dirimir toda e qualquer controvérsia oriunda do presente edital, que não possa ser resolvida pela via administrativa, renunciando-se, desde já, a qualquer outro, por mais privilegiado que seja.

Pacajus/CE, 09 de janeiro de 2023.

Marta Muniz de Menezes Barreiro
Secretaria Municipal de Saúde
Pacajus
Número: 057/2022

ANEXO I

PROJETO BÁSICO – TERMO DE REFERÊNCIA, ANEXO I DO PROJETO BÁSICO/TERMO DE REFERÊNCIA, COMPOSIÇÃO DO BDI, RELATÓRIO ANALÍTICO – COMPOSIÇÕES DE CUSTOS, CRONOGRAMA FÍSICO-FINANCEIRO, TABELA DE ENCARGOS SOCIAIS, MEMÓRIAS DE CÁLCULO, MEMORIAL DESCRITIVO, PLANILHA ORÇAMENTÁRIA, RESUMO DO ORÇAMENTO e ANOTAÇÃO DE RESPONSABILIDADE TÉCNICA (ART).

PROJETO BÁSICO/TERMO DE REFERÊNCIA - 2022.09.11.001 SMS

I - INFORMAÇÕES PRIMÁRIAS E CLASSIFICAÇÃO DA DESPESA

1. ORGÃO(S) SOLICITANTE(S): SECRETARIA MUNICIPAL DE SAÚDE - SMS

2. DOTAÇÃO(ÕES) ORÇAMENTÁRIA(S):

UNIDADE ORÇAMENTÁRIA	PROJETO/ATIVIDADE	FONTE	CLASSIFICAÇÃO ECON.	SUBELEMENTO
1301 - Fundo Municipal de Saúde	1.028 - Construção, Ampl., Reforma e Requalif. de Unidades de Média e Alta Complexidade	1500100200 - Receita de Imposto e Trans. - Saúde 1601000000 Transferência SUS Bloco de Estruturação 1631000000 Transferência de convênio-União/Saúde	4.4.90.51.00	4.4.90.51.99

3. FONTE(S) DE RECURSO: RECURSO PRÓPRIO - SUS

4. VALOR(ES) GLOBAL ESTIMADO(S): R\$ 77.067,17 (setenta e sete mil, sessenta e sete reais e dezesse centavos)

II - DETALHAMENTO DA DESPESA

5. OBJETO: CONTRATAÇÃO DE EMPRESA PARA INSTALAÇÃO DE UMA SUBESTAÇÃO AÉREA ELÉTRICA PARA ATENDER AS NECESSIDADES DE AMPLIAÇÃO DO HOSPITAL JOSÉ MARIA PHILOMENO GOMES, DE RESPONSABILIDADE DA SECRETARIA DE SAÚDE DE PACAJUS-CE

6. JUSTIFICATIVA:

No momento, o Hospital tem uma parte já reformada e uma outra em andamento. Devido a essa ampliação houve um acréscimo de carga conforme foram se adicionando equipamentos na instalação elétrica. Já existe uma subestação aérea no local com potência de 112,5 KVA, porém, com esse acréscimo de carga que houve, a potência que ela possui não é mais suficiente para suprir adequadamente as instalações.

O Programa de necessidades consiste na construção de uma subestação aérea para o Hospital Municipal a fim de suprir toda a demanda de energia do local sem que haja alguma interrupção por sobrecarga de equipamentos conectados a instalação elétrica. Por isso, é necessário esse tipo de projeto devidamente aprovado na concessionária de energia para resolver essa situação.

O objetivo da proposta é melhorar as condições de forma significativa no atendimento médico oferecendo a população um local digno de atendimento e oferecendo aos profissionais um melhor ambiente de trabalho.

7. DEMAIS OBSERVAÇÕES: Tudo conforme anexo I.

III - DAS CONDIÇÕES DE ENTREGA/FORNECIMENTO

8. PRAZO E LOCAL DE EXECUÇÃO: Os serviços deverão ser iniciados em até **05 (CINCO) DIAS**, a contar da emissão da **ORDEM DE SERVIÇOS**, nos locais determinados pela solicitante.

PRAZO DE VIGÊNCIA: Prazo de vigência de **12 (DOZE) MESES**, contado a partir da data da sua assinatura,

9. PAGAMENTO: O Pagamento será efetuado conforme medição, na proporção de execução dos serviços, em até 30 (TRINTA) DIAS após a emissão da Nota Fiscal, mediante atesto do recebimento dos serviços e o encaminhamento da documentação necessária, observada todas as disposições pactuadas, através de crédito na conta bancária da contratada.

IV - DOS PREÇOS OFERTADOS E DA FORMULAÇÃO DA PROPOSTA

10. Na proposta de preços deverá constar as especificações detalhada do serviço, valor total, em moeda nacional, em algarismo e por extenso, já considerando todas as despesas, tributos, impostos, taxas, encargos e demais despesas que incidam direta ou indiretamente sobre os serviços, mesmo que não estejam nestes documentos;

11. A execução dos serviços licitados poderá ser feito de forma fracionada ou em sua totalidade, de acordo com a necessidade do órgão interessado durante o prazo de contratação, mediante a expedição de periódicas **ORDENS DE SERVIÇOS**, pela Secretaria Gestora, constando a quantidade dos serviços a serem executados.

V - DA FORMALIZAÇÃO, FISCALIZAÇÃO E GESTÃO DO CONTRATO:

12. As obrigações decorrentes da presente licitação serão formalizadas mediante lavratura dos respectivos contratos, subscritos pelo Município, através da Secretaria Gestora, representada pelo Secretário(a) Ordenador(a) de Despesa, e o licitante vencedor, que observará os termos das Leis correspondentes.

13. O Licitante Vencedor terá o prazo de **05 (CINCO) DIAS**, contado a partir da convocação, para subscrever o contrato. Este prazo poderá ser prorrogado uma vez, por igual período, quando solicitado pelo Licitante Vencedor durante o seu transcurso e desde que ocorra justo motivo aceito pelo Município de Pacajus-CE.

14. A recusa injustificada ou a carência de justo motivo da vencedora de não formalizar o Contrato, no prazo estabelecido, sujeitará a Licitante à aplicação das penalidades previstas.

15. O contrato só poderá ser alterado em conformidade com os artigos, 57, 58 e 65 da Lei n.º 8.666/93.

16. O contrato produzirá seus jurídicos e legais efeitos a partir data de sua assinatura e vigorará por 12 (DOZE) MESES, nos termos do artigo 57, da Lei Federal nº 8.666/93.

17. A formalização dos contratos só gera ao contratado a obrigação de execução dos serviços quando expedida a competente **ORDEM DE SERVIÇOS** ou celebrado o competente termo de contrato.

VI - DAS OBRIGAÇÕES

18. DA CONTRATANTE:

- a) Exercer a fiscalização da execução do contrato;
- b) Assegurar o livre acesso da CONTRATADA e de seus prepostos, devidamente identificados, a todos os locais onde se fizer necessária a execução dos serviços licitados, prestando-lhe todas as informações e esclarecimentos que, eventualmente, forem solicitados;
- c) Efetuar o pagamento conforme convencionado em clausula contratual.

19. DA CONTRATADA:

A CONTRATADA estará obrigada a satisfazer os requisitos e atender a todas as exigências e condições a seguir estabelecidas:

- a) Recrutar pessoas habilitadas e com experiência comprovada, fornecendo à CONTRATANTE relação nominal dos profissionais, contendo identidade e atribuição/especificação técnica.

- b) Executar os serviços através de pessoas idôneas, assumindo total responsabilidade por quaisquer danos ou falta que venham a cometer no desempenho de suas funções, podendo a solicitar a substituição daqueles cuja conduta seja julgada inconveniente.
- c) Substituir os profissionais nos casos de impedimentos fortuitos, de maneira que não se prejudiquem o bom andamento e a boa prestação dos serviços.
- d) Facilitar a ação da FISCALIZAÇÃO na inspeção dos serviços, prestando, prontamente, os esclarecimentos que forem solicitados pela CONTRATANTE.
- e) Responder perante a PMP, mesmo no caso de ausência ou omissão da FISCALIZAÇÃO, indenizando-a devidamente por quaisquer atos ou fatos lesivos aos seus interesses, que possam interferir na execução do Contrato, quer sejam eles praticados por empregados, prepostos ou mandatários seus. A responsabilidade se estenderá a danos causados a terceiros, devendo a CONTRATADA adotar medidas preventivas contra esses danos, com fiel observância das normas emanadas das autoridades competentes e das disposições legais vigentes.
- f) Responder, perante as leis vigentes, pelo sigilo dos documentos manuseados, sendo que a CONTRATADA não deverá, mesmo após o término do CONTRATO, sem consentimento prévio por escrito da CONTRATANTE, fazer uso de quaisquer documentos ou informações especificadas no parágrafo anterior, a não ser para fins de execução do CONTRATO.
- g) Pagar seus empregados no prazo previsto em lei, sendo também de sua responsabilidade o pagamento de todos os tributos que, direta ou indiretamente, incidam sobre a prestação dos serviços contratados inclusive as contribuições previdenciárias fiscais e parafiscais, FGTS, PIS, COFINS, IRPJ, CSLL, emolumentos, seguros de acidentes de trabalho etc., ficando excluída qualquer solidariedade da PMP por eventuais autuações administrativas e/ou judiciais uma vez que a inadimplência da CONTRATADA, com referência às suas obrigações, não se transfere a PMP.
- h) Disponibilizar, a qualquer tempo, toda documentação referente ao pagamento dos tributos, seguros, encargos sociais, trabalhistas e previdenciários relacionados com o objeto do CONTRATO.
- i) Manter durante toda a execução dos serviços, em compatibilidade com as obrigações por ele assumidas, todas as condições de habilitação e qualificação exigidas na licitação.
- j) Respeitar as normas de segurança e medicina do trabalho, previstas na Consolidação das Leis do Trabalho e legislação pertinente;
- m) Prestar os serviços de acordo com o CADERNO DE ENCARGOS DO DER parte integrante do presente Edital, com as exigências da fiscalização, atentando sempre para as normas da Associação Brasileira de Normas Técnicas (ABNT).
- n) Responsabilizar-se pela conformidade, adequação, desempenho e qualidade dos serviços e bens, bem como de cada material, matéria-prima ou componente individualmente considerado, mesmo que não sejam de sua fabricação, garantindo seu perfeito desempenho;

VII - ASSINATURA DO RESPONSÁVEL:

Pela elaboração do PB/TR - Responsável pela despesa:

Carimbo/Assinatura
Nome: MARTA MUNIZ DE MENEZES BARREIRO
Cargo: Gestor da SECRETARIA MUNICIPAL DE SAÚDE - SMS
Data: 09/11/2022.



ANEXO I DO PROJETO BÁSICO/TERMO DE REFERÊNCIA

1. OBJETO: CONTRATAÇÃO DE EMPRESA PARA INSTALAÇÃO DE UMA SUBESTAÇÃO AÉREA ELÉTRICA PARA ATENDER AS NECESSIDADES DE AMPLIAÇÃO DO HOSPITAL JOSÉ MARIA PHILOMENO GOMES, DE RESPONSABILIDADE DA SECRETARIA DE SAÚDE DE PACAJUS-CE.

2. DOS ITENS:

Nº	ITEM	UNIDADE	QTD
1	INSTALAÇÃO DE UMA SUBESTAÇÃO AÉREA ELETRICA PARA ATENDER AS NECESSIDADES DE AMPLIAÇÃO DO HOSPITAL JOSÉ MARIA PHILOMENO GOMES.	Serviço	1,00

PLANILHA ORÇAMENTÁRIA

 <p>Prefeitura de PACAJUS Um Novo Tempo de Conquistas</p>	OBRA: INSTALAÇÃO DE SUBESTAÇÃO AÉREA ELÉTRICA PARA ATENDER AS NECESSIDADES DE AMPLIAÇÃO DO HOSPITAL JOSÉ MARIA PHILOMENO GOMES		DATA : 05/07/2022		BDI : 30,81%		
	DESCRIÇÃO: INSTALAÇÃO DE SUBESTAÇÃO AÉREA ELÉTRICA PARA ATENDER AS NECESSIDADES DE AMPLIAÇÃO DO HOSPITAL JOSÉ MARIA PHILOMENO GOMES		FONTE	VERSÃO	HORA	MES	REF.
	LOCAL: HOSPITAL JOSÉ MARIA PHILOMENO GOMES NO MUNICÍPIO DE PACAJUS-CE		SEINFRA	027.1 COM DESONERAÇÃO	83,85%	47,76%	05/2021
	CLIENTE: PREFEITURA MUNICIPAL DE PACAJUS		SINAPI	2022/05 COM DESONERAÇÃO	83,55%	47,46%	06/2022
			COMPOSIÇÕES PRÓPRIAS		0,00%	0,00%	

ITEM	CÓDIGO	DESCRIÇÃO	FONTE	UND	QUANTIDADE	PREÇO UNITÁRIO R\$	PREÇO TOTAL R\$
1	ADMINISTRAÇÃO LOCAL DA OBRA						2.840,00
1.1	COMP/PRÓPRIA	ADMINISTRAÇÃO DA OBRA - MÃO DE OBRA SINAPI: ENGENHEIRO E MESTRE	PRÓPRIA	%	100,00	28,40	2.840,00
2	SERVIÇOS PRELIMINARES						16.051,46
2.1	C4541	PLACA PADRÃO DE OBRA, TIPO BANNER	SEINFRA	M2	12,00	348,79	4.185,48
2.2	C1628	LIMPEZA GERAL	SEINFRA	M2	6,25	10,88	68,00
2.3	C2181	REGULARIZAÇÃO DE BASE C/ ARGAMASSA CIMENTO E AREIA S/ PENEIRAR, TRAÇO 1:3 - ESP= 3cm	SEINFRA	M2	8,75	24,37	213,24
2.4	C0073	ALVENARIA DE TUJOLO CERÂMICO FURADO (9x19x19)cm C/ARGAMASSA MISTA DE CAL HIDRATADA ESP.=10cm (1:2:8)	SEINFRA	M2	25,50	59,82	1.525,41
2.5	C0055	ALVENARIA DE EMBASAMENTO DE TUJOLO COMUM, C/ARGAMASSA MISTA C/ CAL HIDRATADA	SEINFRA	M3	2,55	863,93	2.203,02
2.6	C0776	CHAPISCO C/ ARGAMASSA DE CIMENTO E AREIA S/PENEIRAR TRAÇO 1:3 ESP.= 5mm P/ PAREDE	SEINFRA	M2	51,00	6,18	315,18
2.7	C3028	REBOCO C/ ARGAMASSA DE CIMENTO E AREIA PENEIRADA, TRAÇO 1:3	SEINFRA	M2	51,00	43,26	2.206,26
2.8	C1614	LATEX DUAS DEMÃOS EM PAREDES EXTERNAS S/MASSA	SEINFRA	M2	25,50	20,78	529,89
2.9	C4873	PORTÃO COM PERFIL EM TUBO DE AÇO GALVANIZADO DE 2" (4X2,5)m, INCL. PILARES DE SUSTENTAÇÃO	SEINFRA	UN	1,00	4.804,98	4.804,98
	SUBESTAÇÃO AÉREA						40.023,89
3.1	C4942	SUBESTAÇÃO AÉREA DE 225 KVA/13.800-380/220V COM QUADRO DE MEDIÇÃO E PROTEÇÃO GERAL, INCLUSIVE MALHA DE ATERRAMENTO	SEINFRA	UN	1,00	40.023,89	40.023,89
VALOR BDI TOTAL:						18.151,82	
VALOR ORÇAMENTO:						58.915,35	
VALOR TOTAL:						77.067,17	



Bruno A. de Vasconcelos

BRUNO A. DE VASCONCELOS
ENGENHEIRO CIVIL
CREA N° 062011491-6

CRONOGRAMA FÍSICO-FINANCEIRO					
	OBRA:	INSTALAÇÃO DE SUBESTAÇÃO AÉREA ELETRICA PARA ATENDER AS NECESSIDADES DE AMPLIAÇÃO DO HOSPITAL JOSÉ MARIA PHILOMENO GOMES	DATA: 05/07/2022		BDI: 30,81%
	DESCRIÇÃO:	INSTALAÇÃO DE SUBESTAÇÃO AÉREA ELETRICA PARA ATENDER AS NECESSIDADES DE AMPLIAÇÃO DO HOSPITAL JOSÉ MARIA PHILOMENO GOMES	FONTE	VERSÃO	HORA MES REF.
	LOCAL:	HOSPITAL JOSÉ MARIA PHILOMENO GOMES NO MUNICÍPIO DE PACAJUS-CE	SEINFRA	027.1 COM DESONERAÇÃO	83,85% 47,76% 05/2021
	CLIENTE:	PREFEITURA MUNICIPAL DE PACAJUS	SINAPI	2022/05 COM DESONERAÇÃO	83,55% 47,46% 06/2022
				COMPOSIÇÕES PRÓPRIAS	0,00% 0,00%

ITEM	DESCRIÇÃO	VALOR (R\$)	QUINZENA	Total parcela
1	ADMINISTRAÇÃO LOCAL DA OBRA	2.840,00	100,00%	100,00%
			2.840,00	2.840,00
2	SERVIÇOS PRELIMINARES	16.051,46	100,00%	100,00%
			16.051,46	16.051,46
3	SUBESTAÇÃO AÉREA	40.023,89	100,00%	100,00%
			40.023,89	40.023,89
4	Benefícios e Despesas Indiretas (BDI)	18.151,82	100,00%	100,00%
			18.151,82	18.151,82
		77.067,17	77.067,17	77.067,17
			77.067,17	77.067,17





 BRUNO A. DE VASCONCELOS
 ENGENHEIRO CIVIL
 CREA N° 062011491-6

TABELA DE ENCARGOS SOCIAIS							
	OBRA:	INSTALAÇÃO DE SUBESTAÇÃO AÉREA ELÉTRICA PARA ATENDER AS NECESSIDADES DE AMPLIAÇÃO DO HOSPITAL JOSÉ MARIA PHILOMENO GOMES	DATA : 05/07/2022		BDI : 30,81%		
	DESCRIÇÃO:	INSTALAÇÃO DE SUBESTAÇÃO AÉREA ELÉTRICA PARA ATENDER AS NECESSIDADES DE AMPLIAÇÃO DO HOSPITAL JOSÉ MARIA PHILOMENO GOMES	FONTE	VERSÃO	HORA	MES	REP.
	LOCAL:	HOSPITAL JOSÉ MARIA PHILOMENO GOMES NO MUNICÍPIO DE PACAJUS-CE	SEINFRA	027.1 COM DESONERAÇÃO	83,85%	47,76%	05/2021
	CLIENTE:	PREFEITURA MUNICIPAL DE PACAJUS	SINAPI	2022/05 COM DESONERAÇÃO COMPOSIÇÕES PRÓPRIAS	83,55%	47,46%	06/2022

COD	DESCRIÇÃO	HORA %	MES %
A	GRUPO A		
A1	INSS	0,00	0,00
A2	SESI	1,50	1,50
A3	SENAI	1,00	1,00
A4	INCRA	0,20	0,20
A5	SEBRAE	0,60	0,60
A6	Salário Educação	2,50	2,50
A7	Seguro Contra Acidentes de Trabalho	3,00	3,00
A8	FGTS	8,00	8,00
A9	SECONCI	0,00	0,00
	TOTAL	16,80	16,80

B	GRUPO B		
B1	Repouso Semanal Remunerado	17,84	0,00
B2	Feriados	3,71	0,00
B3	Auxílio - Enfermidade	0,87	0,67
B4	13º Salário	10,80	8,33
B5	Licença PaternidadeE	0,07	0,06
B6	Faltas Justificadas	0,72	0,56
B7	Dias de Chuvas	1,55	0,00
B8	Auxílio Acidente de Trabalho	0,11	0,08
B9	Férias Gozadas	8,71	6,73
B10	Salário Maternidade	0,03	0,03
	TOTAL	44,41	16,46

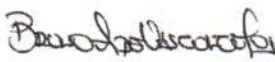
C	GRUPO C		
C1	Aviso Prévio Indenizado	5,40	4,17
C2	Aviso Prévio Trabalhado	0,13	0,10
C3	Férias Indenizadas	4,85	3,75
C4	Depósito Rescisão Sem Justa Causa	3,90	3,01
C5	Indenização Adicional	0,45	0,35
	TOTAL	14,73	11,38

D	GRUPO D		
D1	Reincidência de Grupo A sobre Grupo B	7,46	2,77
D2	Reincidência de Grupo A sobre Aviso Prévio Trabalhado e Reincidência do FGTS sobre Aviso Prévio Indenizado	0,45	0,35
	TOTAL	7,91	3,12

Horista = 83,85%

Mensalista = 47,76%

A + B + C + D

COD	DESCRIÇÃO	HORA %	MES %
A	GRUPO A		
A1	INSS	0,00	0,00
A2	SESI	1,50	1,50
A3	SENAI	1,00	1,00
A4	INCRA	0,20	0,20
A5	SEBRAE	0,60	0,60
A6	Salário Educação	2,50	2,50
A7	Seguro Contra Acidentes de Trabalho	3,00	3,00
A8	FGTS	8,00	8,00
A9	SECONCI	0,00	0,00
	TOTAL	16,80	16,80

B	GRUPO B		
B1	Repouso Semanal Remunerado	17,84	0,00
B2	Feriados	3,71	0,00
B3	Auxílio - Enfermidade	0,85	0,66
B4	13º Salário	10,81	8,33



B5	Licença Paternidade	0,07	0,06
B6	Faltas Justificadas	0,72	0,56
B7	Dias de Chuvas	1,56	0,00
B8	Auxílio Acidente de Trabalho	0,10	0,08
B9	Férias Gozadas	8,95	6,90
B10	Salário Maternidade	0,03	0,02
TOTAL		44,64	16,61

C	GRUPO C		
C1	Aviso Prévio Indenizado	5,41	4,17
C2	Aviso Prévio Trabalhado	0,13	0,10
C3	Férias Indenizadas	4,36	3,36
C4	Depósito Rescisão Sem Justa Causa	3,80	2,93
C5	Indenização Adicional	0,46	0,35
TOTAL		14,16	10,91

D	GRUPO D		
D1	Reincidência de Grupo A sobre Grupo B	7,50	2,79
D2	Reincidência de Grupo A sobre Aviso Prévio Trabalhado e Reincidência do FGTS sobre Aviso Prévio Indenizado	0,45	0,35
TOTAL		7,95	3,14

Horista = 83,55%

Mensalista = 47,46%

A + B + C + D



Bruno A. de Vasconcelos

BRUNO A. DE VASCONCELOS
ENGENHEIRO CIVIL
CREA N° 062011491-6

MEMÓRIAS DE CÁLCULO



OBRA:	INSTALAÇÃO DE SUBESTAÇÃO AÉREA ELÉTRICA PARA ATENDER AS NECESSIDADES DE AMPLIAÇÃO DO HOSPITAL JOSÉ MARIA PHILOMENO GOMES	DATA :	05/07/2022			BDI :	30,81%	
DESCRIÇÃO:	INSTALAÇÃO DE SUBESTAÇÃO AÉREA ELÉTRICA PARA ATENDER AS NECESSIDADES DE AMPLIAÇÃO DO HOSPITAL JOSÉ MARIA PHILOMENO GOMES	FONTE	VERSÃO	HORA	MES	REF.		
LOCAL:	HOSPITAL JOSÉ MARIA PHILOMENO GOMES NO MUNICÍPIO DE PACAJUS-CE	SEINFRA	027 1 COM DESONERAÇÃO	83,85%	47,78%	05/2021		
CLIENTE:	PREFEITURA MUNICIPAL DE PACAJUS	SINAPI	2022/05 COM DESONERAÇÃO	83,58%	47,46%	06/2022		
			COMPOSIÇÕES PRÓPRIAS	0,00%	0,00%			

2.1. C4541 - PLACA PADRÃO DE OBRA, TIPO BANNER (M2)

							QTD
PLACA DE OBRA	4 * 3		12,00000000				12,00
							12,00

2.2. C1628 - LIMPEZA GERAL (M2)

							QTD
ÁREA	2,5 * 2,5		6,25000000				6,25
							6,25

2.3. C2181 - REGULARIZAÇÃO DE BASE C/ ARGAMASSA CIMENTO E AREIA S/ PENEIRAR, TRAÇO 1:3 - ESP= 3cm (M2)

							QTD
ÁREA	2,5 * 3,5		8,75000000				8,75
							8,75

2.4. C0073 - ALVENARIA DE TIJOLO CERÂMICO FURADO (9x19x19)cm C/ARGAMASSA MISTA DE CAL HIDRATADA ESP.=10cm (1:2:8) (M2)

							QTD
FECHAMENTO	(2,5 + 2,5 + 3,5) * 3		25,50000000				25,50
							25,50

2.5. C0055 - ALVENARIA DE EMBASAMENTO DE TIJOLO COMUM, C/ARGAMASSA MISTA C/ CAL HIDRATADA (M3)

							QTD
ALVENARIA	(2,5 + 2,5 + 3,5) * 0,3		2,55000000				2,55
							2,55

2.6. C0776 - CHAPISCO C/ ARGAMASSA DE CIMENTO E AREIA S/PENEIRAR TRAÇO 1:3 ESP.= 5mm P/ PAREDE (M2)

							QTD
FECHAMENTO	((2,5 + 2,5 + 3,5) * 3) * 2		51,00000000				51,00
							51,00

2.7. C3028 - REBOCO C/ ARGAMASSA DE CIMENTO E AREIA PENEIRADA, TRAÇO 1:3 (M2)

							QTD
FECHAMENTO	((2,5 + 2,5 + 3,5) * 3) * 2		51,00000000				51,00
							51,00

2.8. C1614 - LATEX DUAS DEMÃOS EM PAREDES EXTERNAS S/MASSA (M2)

							QTD
FECHAMENTO	(2,5 + 2,5 + 3,5) * 3		25,50000000				25,50



25,50



2.9. C4873 - PORTÃO COM PERFIL EM TUBO DE AÇO GALVANIZADO DE 2" (4X2,5)m, INCL. PILARES DE SUSTENTAÇÃO (UN)

		QTD	
UNIDADE	01	1,00000000	1,00
			1,00

3.1. C4942 - SUBESTAÇÃO AÉREA DE 225 KVA/13.800-380/220V COM QUADRO DE MEDIÇÃO E PROTEÇÃO GERAL, INCLUSIVE MALHA DE ATERRAMENTO (UN)

		QTD	
SUBESTAÇÃO AÉREA	01	1,00000000	1,00
			1,00

BRUNO A. DE VASCONCELOS
ENGENHEIRO CIVIL
CREA N° 062011491-6

COMPOSIÇÃO DO BDI							
	OBRA:	INSTALAÇÃO DE SUBESTAÇÃO AÉREA ELETRICA PARA ATENDER AS NECESSIDADES DE AMPLIAÇÃO DO HOSPITAL JOSÉ MARIA PHILOMENO GOMES	DATA : 05/07/2022	BDI : 30,81%			
	DESCRIÇÃO:	INSTALAÇÃO DE SUBESTAÇÃO AÉREA ELETRICA PARA ATENDER AS NECESSIDADES DE AMPLIAÇÃO DO HOSPITAL JOSÉ MARIA PHILOMENO GOMES	FONTE	VERSÃO	HORA	MES	REF.
	LOCAL:	HOSPITAL JOSÉ MARIA PHILOMENO GOMES NO MUNICÍPIO DE PACAJUS-CE	SEINFRA	027.1 COM DESONERAÇÃO	83,85%	47,76%	05/2021
	CLIENTE:	PREFEITURA MUNICIPAL DE PACAJUS	SINAPI	2022/05 COM DESONERAÇÃO	83,55%	47,46%	06/2022
			COMPOSIÇÕES PRÓPRIAS		0,00%	0,00%	

COD	DESCRIÇÃO	%
Beneficio		
S + G	Garantia/seguros	0,25
L	Lucro	8,00
TOTAL		8,25

Despesas Indiretas		
AC	Administração central	5,29
DF	Despesas financeiras	1,01
R	Riscos	1,00
TOTAL		7,30

I Impostos		
	COFINS	3,00
	ISS	3,00
	PIS	0,65
	CPRB (4,5%, Apenas quando tiver desoneração INSS)	4,50
TOTAL		11,15

BDI = 30,81%

$$(1+AC+S+R+G)*(1+DF)*(1+L)/(1-I)-1$$



Bruno A. de Vasconcelos

BRUNO A. DE VASCONCELOS
ENGENHEIRO CIVIL
CREA N° 062011491-6

RELATÓRIO TÉCNICO

DEMANDA: Projeto de Subestação Aérea do Hospital Municipal de Pacajus

ORIGEM: SECRETARIA DE SAÚDE

PROCESSO: 41465-2022

01.ÁREA DE INTERFERÊNCIA

A intervenção será realizada no Hospital Municipal de Pacajus.



02.CENÁRIO ATUAL

No momento, o Hospital tem uma parte já reformada e uma outra em andamento. Devido a essa ampliação houve um acréscimo de carga conforme foram se adicionando equipamentos na instalação elétrica. Já existe uma subestação aérea no local com potência de 112,5 KVA, porém, com esse acréscimo de carga que houve, a potência que ela possui não é mais suficiente para suprir adequadamente as instalações.



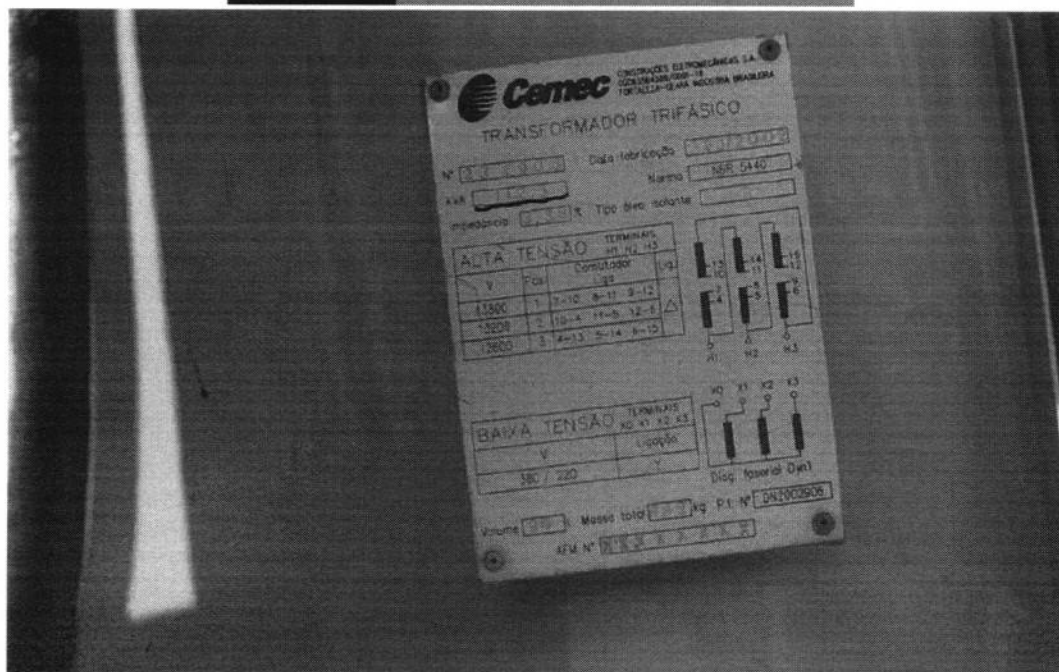

03. PROGRAMA DE NECESSIDADES

O Programa de necessidades consiste na construção de uma subestação aérea para o Hospital Municipal a fim de suprir toda a demanda de energia do local sem que haja alguma interrupção por sobrecarga de equipamentos conectados a instalação elétrica. Por isso, é necessário esse tipo de projeto devidamente aprovado na concessionária de energia para resolver essa situação.

04. CONSIDERAÇÕES FINAIS

O objetivo da proposta é melhorar as condições de forma significativa no atendimento médico oferecendo a população um local digno de atendimento e oferecendo aos profissionais um melhor ambiente de trabalho.

REDE DE DISTRIBUIÇÃO 13.8 KV ENEL

CH. FUSIVEL UNIPOLAR 15KV/300A
C/ ELD 15K OU A CRITÉRIO DA ENEL

POSTE 600/12

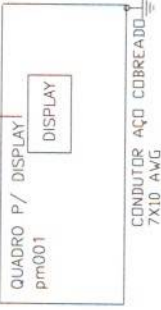
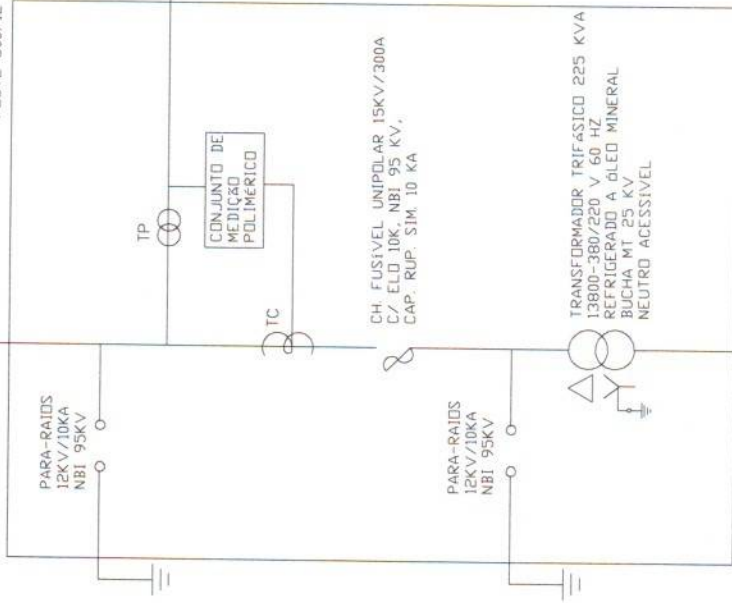

PARA-RAIOS
12KV/10KA
NBI 95KV

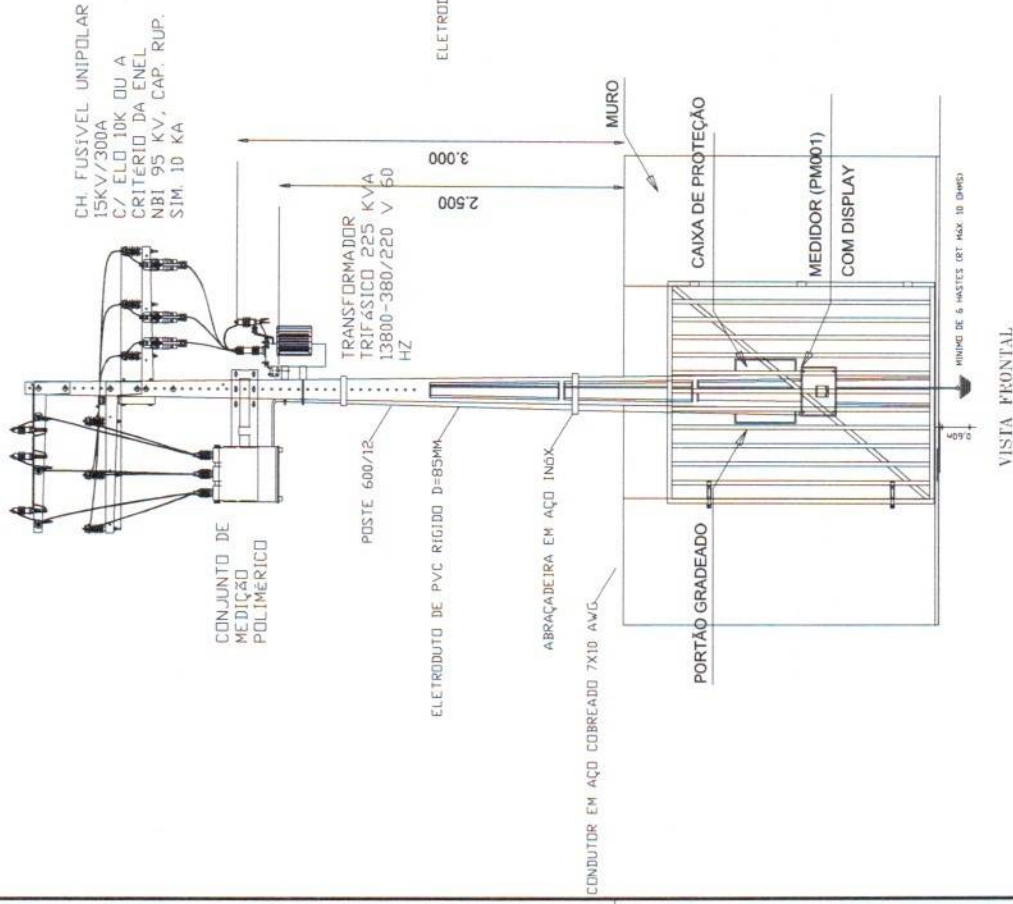

PARA-RAIOS DO CONJUNTO DE MEDIÇÃO

CH. FUSÍVEL UNIPOLAR
15KV/300A
C/ ELD 10K OU A
CRITÉRIO DA ENEL
NBI 95 KV, CAP. RUP.
SIM, 10 KA

TRANSFORMADOR
TRIFÁSICO 225 KVA
13800-380/220 V 50
HZ

POSTE 600/12

ELETRODUTO DE PVC RÍGIDO D=85MM

ABRAÇADEIRA EM AÇO INOX
CONDUTOR EM AÇO COBREADO 7X10 AVG

MURO

PORTÃO GRADEADO

MEDIDOR (PM001)
COM DISPLAY

CAIXA DE PROTEÇÃO

VISTA FRONTAL

VISTA LATERAL

FONTE

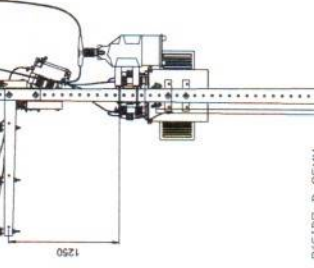

VER NOTA 6

VER NOTA 6

VER NOTA 6

VER NOTA 6

VER NOTA 6

VER NOTA 6

VER NOTA 6

VER NOTA 6

VER NOTA 6

VER NOTA 6

VER NOTA 6

VER NOTA 6

VER NOTA 6

VER NOTA 6

VER NOTA 6

VER NOTA 6

VER NOTA 6

VER NOTA 6

VER NOTA 6

VER NOTA 6

VER NOTA 6

VER NOTA 6

VER NOTA 6

VER NOTA 6

VER NOTA 6

VER NOTA 6

VER NOTA 6

VER NOTA 6

VER NOTA 6

VER NOTA 6

VER NOTA 6

VER NOTA 6

VER NOTA 6

VER NOTA 6

VER NOTA 6

VER NOTA 6

VER NOTA 6

VER NOTA 6

VER NOTA 6

VER NOTA 6

VER NOTA 6

VER NOTA 6

VER NOTA 6

VER NOTA 6

VER NOTA 6

VER NOTA 6

VER NOTA 6

VER NOTA 6

VER NOTA 6

VER NOTA 6

VER NOTA 6

VER NOTA 6

VER NOTA 6

VER NOTA 6

VER NOTA 6

VER NOTA 6

VER NOTA 6

VER NOTA 6

VER NOTA 6

VER NOTA 6

VER NOTA 6

VER NOTA 6

VER NOTA 6

VER NOTA 6

VER NOTA 6

VER NOTA 6

VER NOTA 6

VER NOTA 6

VER NOTA 6

VER NOTA 6

VER NOTA 6

VER NOTA 6

VER NOTA 6

VER NOTA 6

VER NOTA 6

VER NOTA 6

VER NOTA 6

VER NOTA 6

VER NOTA 6

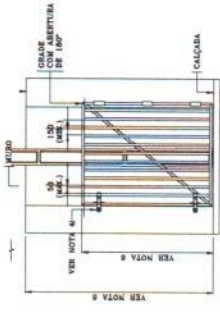

VISTA FRONTAL

1 metro

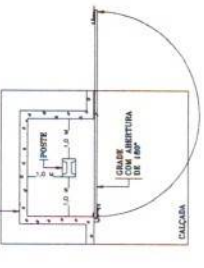

VISTA SUPERIOR

GRADE COM ABERTURA SIMPLES

- NOTAS: 1 - MATERIAL EM AÇO ZINCO OU PINTADO, PODENDO SER EM METALIN, BARRA CANTA OU BICHA. 2 - O PORTÃO DEVE TER UM ESPESOR MÁXIMO DE 150MM. 3 - AS GRADES DE ABERTURA SIMPLES DO PORTÃO DEVEM PERMITIR A ABERTURA EM 45º. QUANDO NÃO FOR POSSÍVEL REALIZAR A ABERTURA MENCIONADA, AS MESMAS DEVEM SER INSTALADAS EM TRELHAS. 4 - AS GRADES DEVEM POSSUIR 2 LÍNEAS CONFORME DESENHO 10402 DO PADRÃO DE MATERIAL CÍRCULO PM-01. 5 - PARA ABERTURAS PARALELAS DE SEGURANÇA DE 1/4", EXCETO DE PASSO DE 1mm. 6 - DEVE SER MANTIDAS AS DISTÂNCIAS MÍNIMAS DE SEGURANÇA ENTRE O MURO E GRADE E OS PONTOS DIMENSIONADOS EM MILÍMETROS, EXCETO ONDE INDICADO. 7 - DIMENSÕES EM MILÍMETROS, EXCETO ONDE INDICADO.

GRADE DE PROTEÇÃO PARA RECUBRIMENTO DO PADRÃO DE MEDIÇÃO DO GRUPO A



- NOTAS:
- 1 - A CAIXA DE MEDIÇÃO ACOPLADA AO CONJUNTO DE MEDIÇÃO DEVE POSSUIR ABERTURA PARA O LADO DA FONTE;
 - 2 - AS DISTÂNCIAS MÍNIMAS DE SEGURANÇA EM RELAÇÃO À TELHADO, JANELAS, SACADAS ETC, DEVEM SEGUIR O QUE DETERMINA O PE-031 E PE-038;
 - 3 - DEVE SER UTILIZADO POSTE DE NO MÍNIMO 12 METROS COM 600 DAN DE ESFORÇO NOMINAL;
 - 4 - DIMENSÕES EM MILÍMETROS, EXCETO ONDE INDICADO.

PACAJUS	
PROJETO	DETALHAMENTO DA ESTRUTURA 1
PROJETISTA	CÉSAR LEONILDO DE ALENCAR FILHO
PROJETISTA RESPONSÁVEL	PROFESSOR RESPONSÁVEL DE PROJETOS
PROJETO DE SUBESTAÇÃO AEREA 225 KVA	HOSPITAL MUNICIPAL DE PACAJUS
PROJETO Nº	02
DATA	23/06/2022
PÁGINA	00008

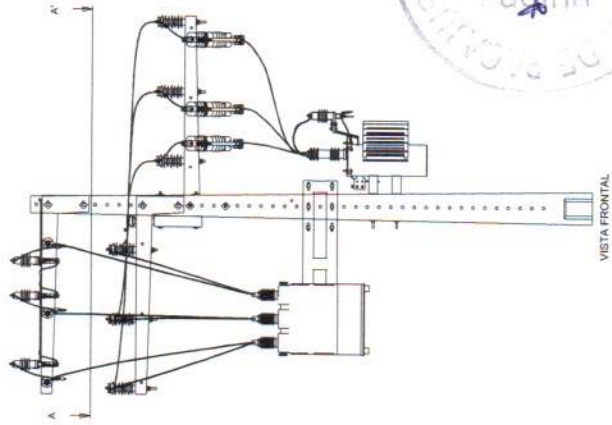

COMISSÃO DE LICITAÇÃO - RAMAL DE ALIMENTAÇÃO
 107
 Página

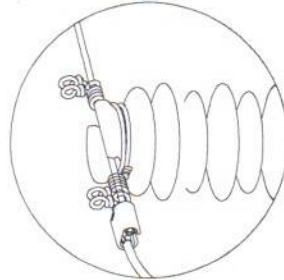
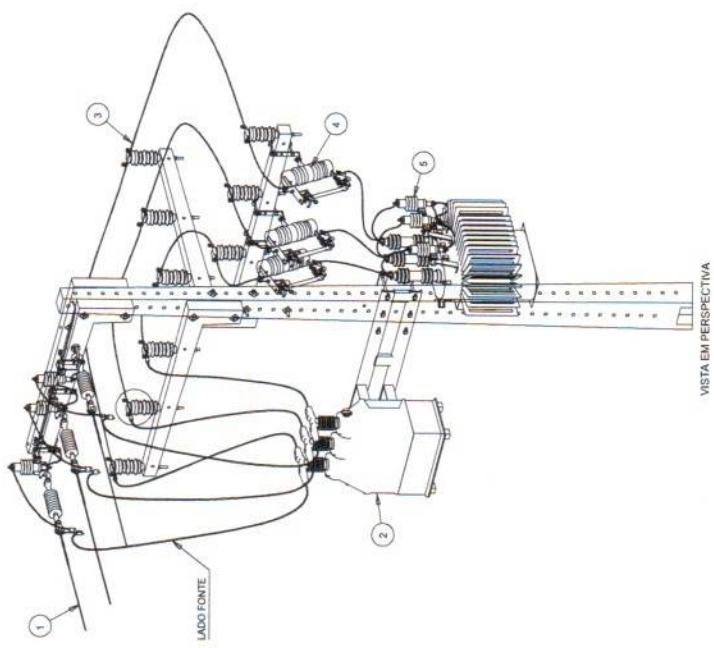
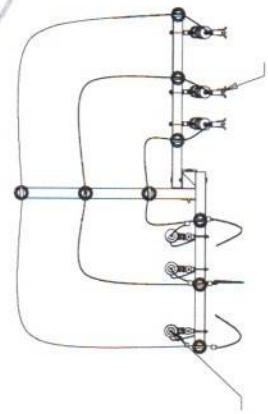

- LEGENDA:**
- 1 - RAMAL DE LIGAÇÃO
 - 2 - CONJUNTO DE MEDIÇÃO
 - 3 - VERGALHÃO DE COBRE
 - 4 - CHAVE FUSÍVEL DO TRANSFORMADOR
 - 5 - PARA-RAIO DA UNIDADE CONSUMIDORA

DETALHE 1
 CONECTOR CUNHA PARA BYPASS
 DE LINHA VIVA

NOTAS:

- 1 - DEVE SER UTILIZADO VERGALHÃO DE COBRE DE 25 MM2 PARA CONECTAR O LADO DA CARGA DO CONJUNTO DE MEDIÇÃO ATÉ A CHAVE FUSÍVEL DO TRANSFORMADOR
- 2 - O PARA-RAIOS DO CONJUNTO DE MEDIÇÃO DEVE SER INSTALADO NA PRIMEIRA CRUZETA

NOTAS:

- 1 - A CAIXA DE MEDIÇÃO ACOPLADA AO CONJUNTO DE MEDIÇÃO DEVE POSSUIR ABERTURA VOLTADA PARA O LADO DA FONTE.

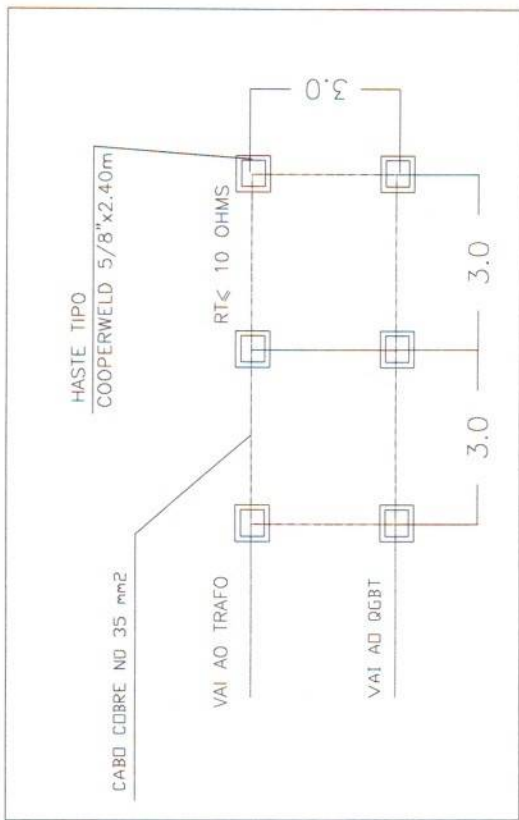
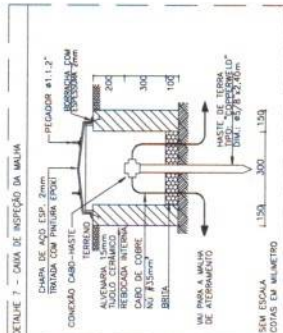
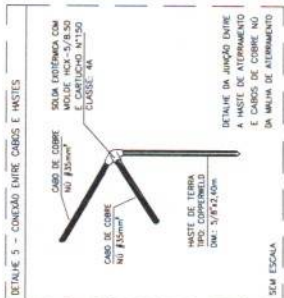

DETALHE MALHA DE ATERRAMENTO

SEM ESCALA



- OBSERVAÇÕES:**
- 1 - TODAS AS CONEXÕES DEVERÃO SER FEITAS COM SOLDA EXOTÉRMICA;
 - 2 - A MALHA DE ATERRAMENTO DEVERÁ SER EXECUCIONADA COM CABO DE COBRE Nº 35mm² ESTANDO ESTA A UMA PROFUNDIDADE DE 800mm DO PISO ACABADO;
 - 3 - PARA EQUIPAMENTOS E QUADROS ELÉTRICOS, DEVERÃO SER USADOS CABOS DE SUBIDA EM CABO DE COBRE Nº 35mm² A 1,5m DO PISO ACABADO;
 - 4 - TODAS AS PARTES METÁLICAS TÃO COMO GRAZES DE PROTEÇÃO, TELAS DE VENTILAÇÃO, CARCAÇAS DOS EQUIPAMENTOS E NEUTRO DO TRANSFORMADOR DEVERÃO SER ATERRADAS COM CABO DE COBRE Nº 35mm², EXCETO O BARRAMENTO DE TERRA DO OGBT QUE DEVERÁ SER COM CABO DE COBRE Nº 35mm².

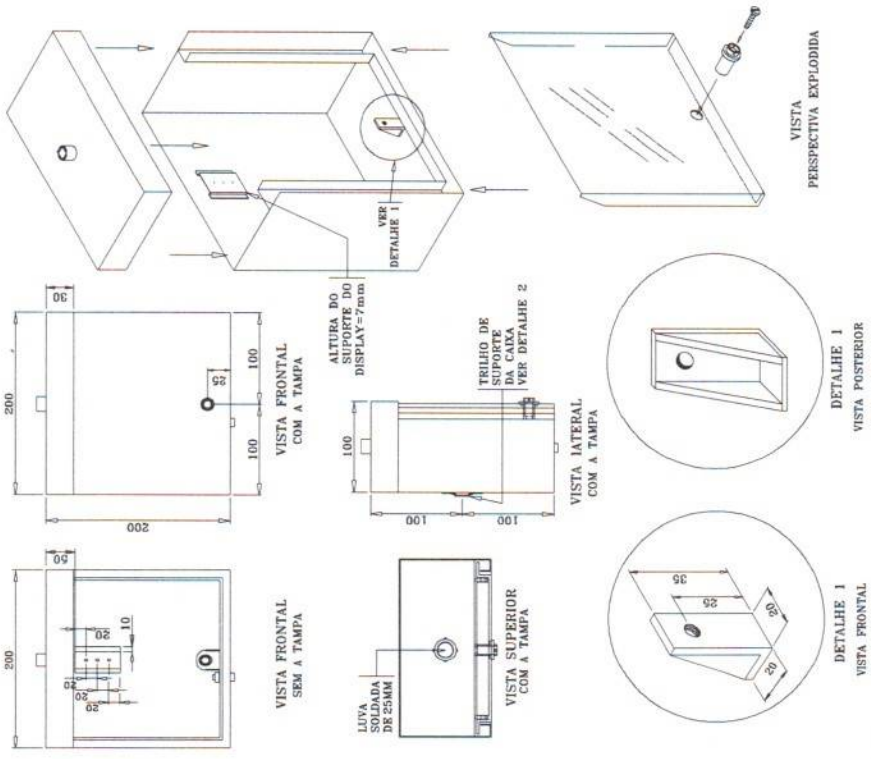

- NOTAS : 1 - MATERIAL :
- a) CORPO : CHAPA DE AÇO, OLEADA OU ZINCADA, LAMINADA A FRIJO, COM ESPESURA MÍNIMA DE 100 µm;
 - b) TAMPA : EM POLICARBONATO TRANSPARENTE, COM UMA ESPESURA MÍNIMA DE 3,00mm;
 - 2 - A CAIXA DEVE VIR COM UMA LUIVA COM ROSCA INTERNA DE 25MM - PARA ELETRODUTO PASSANTE. A LUIVA DEVE SER SOLDADA À CAIXA COM CORDÃO DE SOLDA COMPLETO, SEM FRESTAS;
 - 3 - A PARTE SUPERIOR DA CAIXA DEVE SER UMA PEÇA ÚNICA SOLDADA NAS EXTREMIDADES.
 - 4 - O ELETRODUTO DE DECIDA PARA ALIMENTAÇÃO DO DISPLAY E PARA CABO DE FIBRA ÓPTICA DEVE SER 25MM EM PVC COM VARA DE 6METROS;
 - 5 - O SUPORTE DO DISPLAY DEVE TER UMA ALTURA DE 7mm EM RELAÇÃO AO FUNDO DA CAIXA;
 - 6 - ADMITE-SE UMA TOLERÂNCIA DE ±2% NAS COTAS INDICADAS.
 - 7 - DIMENSÕES EM MILÍMETROS, EXCETO ONDE INDICADO.

CAIXA PARA INSTALAÇÃO DE DISPLAY

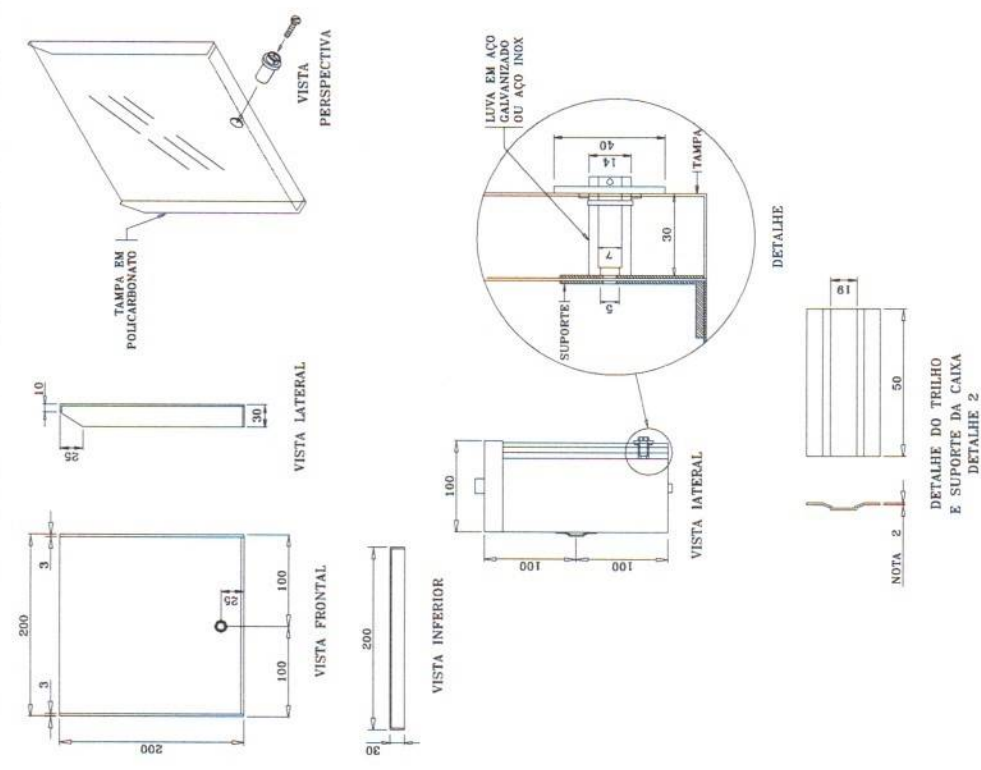

- NOTAS : 1 - O SUPORTE DEVE TER A ESPESURA CAPAZ DE PASSAR UMA FITA DE 19mm. SUPORTAR O PESO DA CAIXA;
 O SUPORTE DA CHAPA NO SUPORTE DEVE SER NO MÍNIMO IGUAL A ESPESURA DA CHAPA NA CAIXA;

CAIXA PARA INSTALAÇÃO DE DISPLAY
 DETALHE TAMPA, PARAFUSSO DE SEGURANÇA



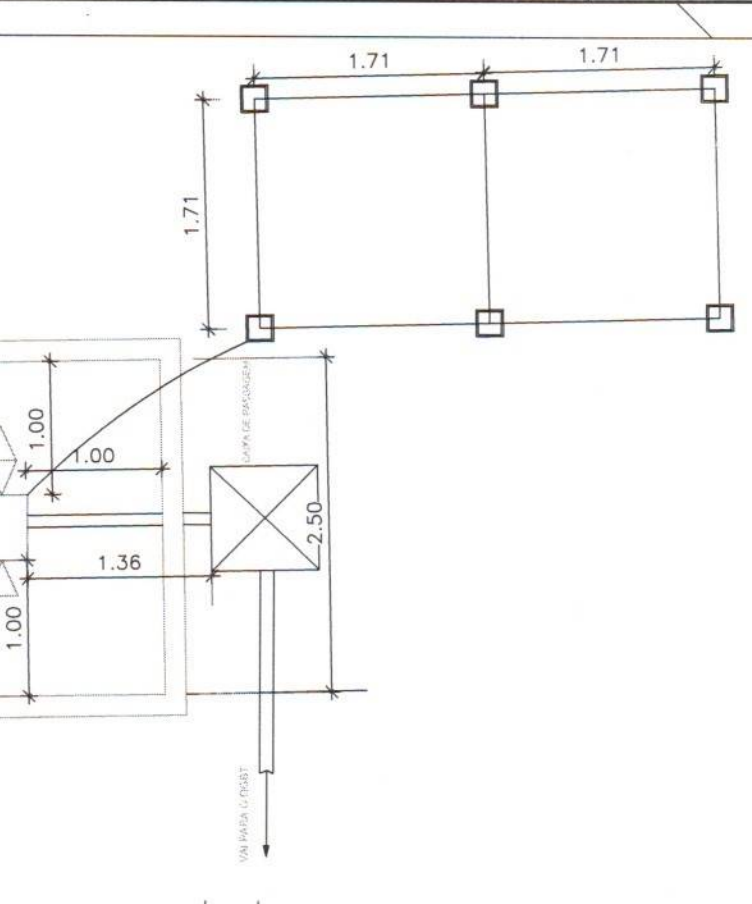
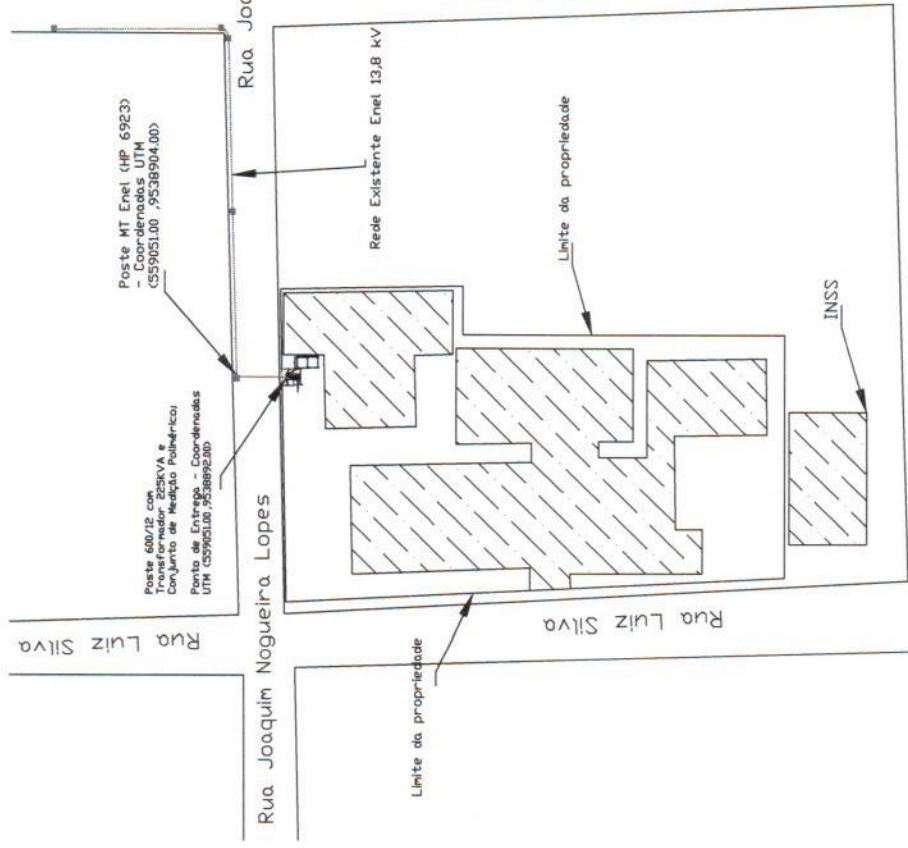

LEGENDA ELÉTRICA / REDE

	Quadro Geral de Baixa Tensão
	Conjunto de Medição Polimérico
	Transformador
	Caixa de Passagem em Concreto (80x80x80cm)
	Caixa de Inspeção para Haste de Aterramento (30x30x60cm)
	Poste a ser instalado
	Poste existente
	Rede MT existente
	Rede MT a ser construída

2 DETALHE DO PONTO DE ENTREGA
SEM ESCALA





Anotação de Responsabilidade Técnica - ART
Lei nº 6.496, de 7 de dezembro de 1977

CREA-CE

ART OBRA / SERVIÇO
Nº CE20221009126

Conselho Regional de Engenharia e Agronomia do Ceará

INICIAL

1. Responsável Técnico

CÉSAR LÉDIO DE ALENCAR FILHO

Título profissional: **ENGENHEIRO ELETRICISTA - ELETROTECNICA**

RNP: 0619531045

Registro: 349823CE

2. Dados do Contrato

Contratante: **Município de Pacajus**

RUA Guarany

Complemento: **Altos**

Cidade: **PACAJUS**

Bairro: **Centro**

UF: **CE**

CPF/CNPJ: 07.384.407/0001-09

Nº: 600

CEP: 62870000

ART Vinculada: CE20200691500

Contrato: **Não especificado**

Celebrado em:

Valor: **R\$ 1.000,00**

Tipo de contratante: **Pessoa Jurídica de Direito Público**

Ação Institucional: **NENHUMA - NÃO OPTANTE**

3. Dados da Obra/Serviço

RUA Guarany

Complemento: **Altos**

Cidade: **PACAJUS**

Data de início: **24/06/2022**

Finalidade: **Saúde**

Proprietário: **Município de Pacajus**

Bairro: **Centro**

UF: **CE**

Previsão de término: **24/06/2023**

Coordenadas Geográficas: **-4.172394, -38.466169**

Código: **Não Especificado**

Nº: 600

CEP: 62870000

CPF/CNPJ: 07.384.407/0001-09

4. Atividade Técnica

14 - **Elaboração**

80 - Projeto > ELETROTÉCNICA > SISTEMAS DE ENERGIA ELÉTRICA > DE SUBESTAÇÃO > #11.9.17.1 - AÉREA DE ENERGIA ELÉTRICA

Quantidade

225,00

Unidade

kva

Após a conclusão das atividades técnicas o profissional deve proceder a baixa desta ART

5. Observações

Projeto de Subestação Aérea de 225KVA para o Hospital Municipal de Pacajus.

6. Declarações

- Declaro que estou cumprindo as regras de acessibilidade previstas nas normas técnicas da ABNT, na legislação específica e no decreto n. 5296/2004.

7. Entidade de Classe

NENHUMA - NÃO OPTANTE

8. Assinaturas

Declaro serem verdadeiras as informações acima

_____ de _____ de _____
Local data

César Lédio de Alencar Filho

CÉSAR LÉDIO DE ALENCAR FILHO - CPF: 058.982.103-26

Jonathas Jacques Rodrigues Ferraz

Município de Pacajus, CNPJ: 07.384.407/0001-09

9. Informações

* A ART é válida somente quando quitada, mediante apresentação do comprovante do pagamento ou conferência no site do Crea.

* O comprovante de pagamento deverá ser apensado para comprovação de quitação

10. Valor

Valor da ART: **R\$ 88,78**

Registrada em: **28/06/2022**

Valor pago: **R\$ 88,78**

Nosso Número: **8215470494**

A autenticidade desta ART pode ser verificada em: <https://crea-ce.sitac.com.br/publico/>, com a chave: 2bzya
Impresso em: 29/06/2022 às 10:54:49 por: , ip: 206.42.41.99

www.crea-ce.org.br
Tel: (85) 3453-5800

faleconosco@crea-ce.org.br
Fax: (85) 3453-5804

CREA-CE
Conselho Regional de Engenharia e Agronomia do Ceará



PAPEL TIMBRADO DA PROPONENTE)
ANEXO II – MODELO DE APRESENTAÇÃO DE CARTA-PROPOSTA

Local e data

À
Prefeitura Municipal de Pacajus
Comissão Permanente de Licitação



REF.: TOMADA DE PREÇO Nº XXXXXXXXX- TP

Prezados(as) Senhores(as),

Apresentamos a V. Sas., nossa proposta para o objeto do Edital de **TOMADA DE PREÇO Nº XXXXXXXXX**, cujo objeto é a **CONTRATAÇÃO DE EMPRESA PARA INSTALAÇÃO DE UMA SUBESTAÇÃO AÉREA ELÉTRICA PARA ATENDER AS NECESSIDADES DE AMPLIAÇÃO DO HOSPITAL JOSÉ MARIA PHILOMENO GOMES, DE RESPONSABILIDADE DA SECRETARIA DE SAÚDE DE PACAJUS-CE**, parte integrante deste processo, pelo preço global por lote de R\$ _____ (_____).

Caso nos seja adjudicado o objeto da presente licitação, nos comprometemos a assinar o contrato no prazo determinado no documento de convocação, indicando para esse fim o(a) Sr(a). _____, portador(a) da carteira de Identidade nº _____ e CPF nº _____, como representante legal desta empresa.

Informamos que o prazo de validade da nossa proposta é de **60 (sessenta) dias** corridos, a contar da data da abertura da licitação.

Finalizando, declaramos que assumimos inteira responsabilidade pela execução dos serviços objeto deste Edital e que serão executados conforme exigência editalícia e contratual, e que serão iniciados dentro do prazo de até 05 (cinco) dias consecutivos, contados a partir da data de recebimento da Ordem de Serviço.

Atenciosamente,

Carimbo da Empresa e assinatura do(a) representante.



ANEXO III

01. MODELO DE PLANILHA ORÇAMENTÁRIA

TOMADA DE PREÇO Nº xxxxxxxxxxx- TP.

OBJETO: CONTRATAÇÃO DE EMPRESA PARA INSTALAÇÃO DE UMA SUBESTAÇÃO AÉREA ELÉTRICA PARA ATENDER AS NECESSIDADES DE AMPLIAÇÃO DO HOSPITAL JOSÉ MARIA PHILOMENO GOMES, DE RESPONSABILIDADE DA SECRETARIA DE SAÚDE DE PACAJUS-CE, conforme projeto e orçamento em anexo, parte integrante deste processo.

01. PLANILHA ORÇAMENTÁRIA:

ITEM	ESPECIFICAÇÃO	QTD E	UNID	VALORES - R\$	
				UNITÁRIO	TOTAL
				VALOR GLOBAL SEM B.D.I - R\$	
				VALOR DO B.D.I (____%)- R\$	
				VALOR GLOBAL COM B.D.I - R\$	

Pacajus-CE, __ de _____ de 20__.

Carimbo da Empresa e assinatura do(a) representante.



02. MODELO CRONOGRAMA FÍSICO-FINANCEIRO

TOMADA DE PREÇO Nº xxxxxxxx- TP

OBJETO: CONTRATAÇÃO DE EMPRESA PARA INSTALAÇÃO DE UMA SUBESTAÇÃO AÉREA ELÉTRICA PARA ATENDER AS NECESSIDADES DE AMPLIAÇÃO DO HOSPITAL JOSÉ MARIA PHILOMENO GOMES, DE RESPONSABILIDADE DA SECRETARIA DE SAÚDE DE PACAJUS-CE, conforme projeto e orçamento em anexo, parte integrante deste processo.

ITEM	DISCRIMINAÇÃO	VALOR	MÊS 1		MÊS "n"	
			%	VALOR	%	VALOR
	TOTAL GERAL					
	ACUMULADOS					

ANEXO III

03. TAXAS DE B.D.I - BONIFICAÇÕES E DESPESAS INDIRETAS

TOMADA DE PREÇO Nº xxxxxx- TP.

OBJETO: CONTRATAÇÃO DE EMPRESA PARA INSTALAÇÃO DE UMA SUBESTAÇÃO AÉREA ELÉTRICA PARA ATENDER AS NECESSIDADES DE AMPLIAÇÃO DO HOSPITAL JOSÉ MARIA PHILOMENO GOMES, DE RESPONSABILIDADE DA SECRETARIA DE SAÚDE DE PACAJUS-CE, conforme projeto e orçamento em anexo, parte integrante deste processo.

	BONIFICAÇÃO E DESPESAS INDIRETAS	VALOR - %	VALOR - R\$
1.0	ADMINISTRAÇÃO CENTRAL		
2.0	DESPESAS FINANCEIRAS		
3.0	RISCO		
4.0	GARANTIA/SEGURO		
5.0	LUCRO		
6.0	TRIBUTOS / IMPOSTOS (PIS/COFINS/ISS/CPRB)		
VALOR TOTAL DO B.D.I			

Pacajus-CE, ___ de _____ de 20__.

Carimbo da Empresa e assinatura do(a) representante

ANEXO IV – MINUTA DO CONTRATO

CONTRATO Nº _____

TERMO DE CONTRATO QUE ENTRE SI FAZEM A PREFEITURA MUNICIPAL DE PACAJUS, ATRAVÉS DA SECRETARIA MUNICIPAL DE SAÚDE, COM A EMPRESA _____, PARA O FIM QUE A SEGUIR SE DECLARA:

O Município de Pacajus, pessoa jurídica de direito público interno, com sede à Rua Guarany, nº 600, Altos, Centro, em Pacajus-Ceará, inscrito no CNPJ/MF sob o nº 07.384.407/0001-09, através da **SECRETARIA MUNICIPAL DE SAÚDE** representado pelo Sr., infrafirmado, doravante denominado de CONTRATANTE e, do outro lado, a empresa, _____ com endereço à _____ em _____, Estado do _____, inscrito no CNPJ sob o nº _____, representada por _____, portador(a) do CPF nº _____, ao fim assinado(a), doravante denominada de CONTRATADA, de acordo com o Edital de TOMADA DE PREÇO Nº _____, Processo nº _____, em conformidade com o que preceitua a Lei Federal nº 8.666/93 e suas alterações posteriores, sujeitando-se os contratantes às suas normas e às cláusulas e condições a seguir ajustadas:

CLAÚSULA PRIMEIRA - DA FUNDAMENTAÇÃO LEGAL

1.1- Fundamenta-se este contrato na TOMADA DE PREÇO Nº _____, na Lei nº 8.666/93 e suas alterações posteriores e na proposta de preços da CONTRATADA.

CLAÚSULA SEGUNDA - DO OBJETO

2.1- O presente contrato tem por objeto a **CONTRATAÇÃO DE EMPRESA PARA INSTALAÇÃO DE UMA SUBESTAÇÃO AÉREA ELÉTRICA PARA ATENDER AS NECESSIDADES DE AMPLIAÇÃO DO HOSPITAL JOSÉ MARIA PHILOMENO GOMES, DE RESPONSABILIDADE DA SECRETARIA DE SAÚDE DE PACAJUS-CE**, conforme projeto e orçamento em anexo e na proposta de preços da CONTRATADA, parte integrante deste processo.

CLAÚSULA TERCEIRA - DO VALOR E DA DURAÇÃO DO CONTRATO

3.1- A CONTRATANTE pagará à CONTRATADA, pela execução do objeto deste contrato o valor global de R\$ _____ (_____).

3.2- O contrato terá um prazo de vigência, a partir da data de sua assinatura, até _____, podendo ser prorrogado nos casos e formas previstos na Lei nº 8.666, de 21 de junho de 1993 e alterações posteriores.

4.0- CLÁUSULA QUARTA - DO RECEBIMENTO DO OBJETO

4.1- O objeto do contrato decorrente desta licitação será recebido do seguinte modo:

- provisoriamente, pelo responsável por seu acompanhamento e fiscalização, mediante termo circunstanciado, assinado pelas partes em até 15 (quinze) dias da comunicação escrita do contratado;
- definitivamente, por servidor ou comissão designada pela autoridade competente, mediante termo circunstanciado, assinado pelas partes, após o decurso do prazo de observação, ou vistoria que comprove a adequação do objeto aos termos contratuais, observado o disposto no art. 69 da Lei nº 8.666/93 e suas alterações posteriores.

CLÁUSULA QUINTA - DAS CONDIÇÕES DE PAGAMENTO

5.1- A fatura relativa aos serviços mensalmente executados deverá ser apresentada à **SECRETARIA MUNICIPAL DE SAÚDE**, até o 10º (décimo) dia útil do mês subsequente à realização dos serviços, para fins de conferência e atestação da execução dos serviços.

5.2. A fatura constará dos serviços efetivamente executados no período de cada mês civil, de acordo com o quantitativo efetivamente realizado no mês, cujo valor será apurado através de medição;

5.3- Caso a medição seja aprovada pela **SECRETARIA MUNICIPAL DE SAÚDE**, o pagamento será efetuado até o 30º (trigésimo) dia após o protocolo da fatura pelo(a) CONTRATADO(A), junto ao setor competente da Prefeitura Municipal de Pacajus.

5.4- A administração poderá deliberar sobre o pagamento antecipado, exclusivamente com relação às parcelas destinadas à instalação de canteiros de obras e/ou mobilização de equipamentos, limitando a despesa até o valor máximo correspondente a 5,0% (cinco por cento) do valor efetivamente orçado/proposto.

CLÁUSULA SEXTA - DO REAJUSTAMENTO DE PREÇO

6.1- Os preços contratuais poderão ser reajustados, tomando-se por base a data da apresentação da proposta, com base no INCC – Índice Nacional da Construção Civil ou outro equivalente que venha a substituí-lo, caso este seja extinto.

CLÁUSULA SÉTIMA - DA FONTE DE RECURSOS

7.1- As despesas decorrentes da contratação correrão da seguinte forma:

UND ORC.	Projeto/Atividade	Fonte	Classificação econômica.	subelemento
1301	1.028 – Construção, Ampl., Reforma e Requalificação de unidades de média e alta complexidade.	1500100200 – Receita de imposto e transf. Saúde; 1601000000 – transferência do SUS bloco de estruturação; 1631000000 – transferência de convênio - união /saúde.	4.4.90.51.00	4.4.90.51.99

CLÁUSULA OITAVA - DAS ALTERAÇÕES CONTRATUAIS

8.1- A CONTRATADA fica obrigada a aceitar, nas mesmas condições contratuais, acréscimos ou supressões no quantitativo do objeto contratado, até o limite de 25% (vinte e cinco por cento) do valor inicial atualizado do Contrato, conforme o disposto no § 1º, art. 65, da Lei nº 8.666/93 e suas alterações posteriores.

CLÁUSULA NONA - DOS PRAZOS

9.1- Os serviços, objeto desta licitação, deverão ser executados e concluídos no prazo previsto no cronograma físico-financeiro, contados a partir do recebimento da ordem de serviço, podendo ser prorrogado nos termos da Lei 8.666/93 e suas alterações.

9.2- Os pedidos de prorrogação deverão se fazer acompanhar de um relatório circunstanciado e do novo cronograma físico-financeiro adaptado às novas condições propostas. Esses pedidos serão analisados e julgados pela fiscalização da **SECRETARIA MUNICIPAL DE SAÚDE** da Prefeitura Municipal de Pacajus.

9.3- Os pedidos de prorrogação de prazos serão dirigidos a **SECRETARIA MUNICIPAL DE SAÚDE** da Prefeitura Municipal de Pacajus, até 05 (CINCO) dias antes da data do término do prazo contratual.

9.4- Os atrasos ocasionados por motivo de força maior ou caso fortuito, desde que notificados no prazo de 48 (quarenta e oito) horas e aceitos **SECRETARIA MUNICIPAL DE SAÚDE** da Prefeitura Municipal de Pacajus, não serão considerados como inadimplemento contratual.

CLÁUSULA DÉCIMA - DAS OBRIGAÇÕES DA CONTRATANTE

- 10.1- A Contratante se obriga a proporcionar à Contratada todas as condições necessárias ao pleno cumprimento das obrigações decorrentes do Termo Contratual, consoante estabelece a Lei nº 8.666/93 e suas alterações posteriores;
- 10.2- Fiscalizar e acompanhar a execução do objeto contratual;
- 10.3- Comunicar à Contratada toda e qualquer ocorrência relacionada com a execução do objeto contratual, diligenciando nos casos que exigem providências corretivas;
- 10.4- Providenciar os pagamentos à Contratada à vista das Notas Fiscais /Faturas devidamente atestadas pelo Setor Competente.

CLÁUSULA DÉCIMA-PRIMEIRA - DAS OBRIGAÇÕES DA CONTRATADA

- 11.1- Executar o objeto do Contrato de conformidade com as condições e prazos estabelecidos nesta TOMADA DE PREÇO, no Termo Contratual e na proposta vencedora do certame;
- 11.2- Manter durante toda a execução do objeto contratual, em compatibilidade com as obrigações assumidas, todas as condições de habilitação e qualificação exigidas na Lei de Licitações;
- 11.3- Utilizar profissionais devidamente habilitados;
- 11.4 - Substituir os profissionais nos casos de impedimentos fortuitos, de maneira que não se prejudiquem o bom andamento e a boa prestação dos serviços;
- 11.5- Facilitar a ação da fiscalização na inspeção dos serviços, prestando, prontamente, os esclarecimentos que forem solicitados pela CONTRATANTE;
- 11.6- Responder perante a Prefeitura Municipal de Pacajus, mesmo no caso de ausência ou omissão da fiscalização, indenizando-a devidamente por quaisquer atos ou fatos lesivos aos seus interesses, que possam interferir na execução do contrato, quer sejam eles praticados por empregados, prepostos ou mandatários seus. A responsabilidade se estenderá a danos causados a terceiros, devendo a CONTRATADA adotar medidas preventivas contra esses danos, com fiel observância das normas emanadas das autoridades competentes e das disposições legais vigentes;
- 11.7- Responder, perante as leis vigentes, pelo sigilo dos documentos manuseados, sendo que a CONTRATADA não deverá, mesmo após o término do contrato, sem consentimento prévio, por escrito, da CONTRATANTE, fazer uso de quaisquer documentos ou informações especificadas no parágrafo anterior, a não ser para fins de execução do contrato;
- 11.8- Providenciar a imediata correção das deficiências e/ ou irregularidades apontadas pela CONTRATANTE;
- 11.9- Pagar seus empregados no prazo previsto em lei, sendo, também, de sua responsabilidade o pagamento de todos os tributos que, direta ou indiretamente, incidam sobre a prestação dos serviços contratados inclusive as contribuições previdenciárias fiscais e parafiscais, FGTS, PIS, emolumentos, seguros de acidentes de trabalho, etc, ficando excluída qualquer solidariedade da Prefeitura Municipal de Pacajus por eventuais autuações administrativas e/ou judiciais uma vez que a inadimplência da CONTRATADA, com referência às suas obrigações, não se transfere a Prefeitura Municipal de Pacajus;
- 11.10- Disponibilizar, a qualquer tempo, toda documentação referente ao pagamento dos tributos, seguros, encargos sociais, trabalhistas e previdenciários relacionados com o objeto do CONTRATO;
- 11.11- Responder, pecuniariamente, por todos os danos e/ou prejuízos que forem causados à União, Estado, Município ou terceiros, decorrentes da prestação dos serviços;
- 11.12- Respeitar as normas de segurança e medicina do trabalho, previstas na Consolidação das Leis do Trabalho e legislação pertinente;
- 11.13- Responsabilizar-se pela adoção das medidas necessárias à proteção ambiental e às precauções para evitar a ocorrência de danos ao meio ambiente e a terceiros, observando o disposto

na legislação federal, estadual e municipal em vigor, inclusive a Lei nº 9.605, publicada no D.O.U. de 13/02/98;

11.14- Responsabilizar-se perante os órgãos e representantes do Poder Público e terceiros por eventuais danos ao meio ambiente causados por ação ou omissão sua, de seus empregados, prepostos ou contratados;

11.15- A CONTRATADA estará obrigada ainda a satisfazer aos requisitos e atender a todas as exigências e condições a seguir estabelecidas:

- a) Prestar os serviços de acordo com o edital e seus anexos, projetos e as Normas da ABNT.
- b) Atender às normas da Associação Brasileira de Normas Técnicas (ABNT) e demais normas internacionais pertinentes ao objeto contratado;
- c) Responsabilizar-se pela conformidade, adequação, desempenho e qualidade dos serviços e bens, bem como de cada material, matéria-prima ou componente individualmente considerado, mesmo que não sejam de sua fabricação, garantindo seu perfeito desempenho;
- d) Registrar o Contrato decorrente desta licitação no CREA, na forma da Lei, e apresentar o comprovante de "Anotação de Responsabilidade Técnica - ART" correspondente, antes da apresentação da primeira fatura, perante a Prefeitura Municipal de Pacajus, sob pena de retardar o processo de pagamento;

CLÁUSULA DÉCIMA-SEGUNDA - DAS SANÇÕES ADMINISTRATIVAS

12.1- Pela inexecução total ou parcial das obrigações assumidas, garantidas a prévia defesa, a Administração poderá aplicar à CONTRATADA, as seguintes sanções:

a) Advertência.

b) Multas de:

b.1) 10% (dez por cento) sobre o valor contratado, em caso de recusa da licitante VENCEDORA em assinar o contrato dentro do prazo de 05 (cinco) dias úteis, contados da data da notificação feita pela CONTRATANTE;

b.2) 0,3% (três décimos por cento) sobre o valor da parcela não cumprida do Contrato, por dia de atraso na execução do objeto contratual, até o limite de 30 (trinta) dias;

b.3) 2% (dois por cento) cumulativos sobre o valor da parcela não cumprida do Contrato e rescisão do pacto, a critério da **SECRETARIA MUNICIPAL DE SAÚDE** da Prefeitura Municipal de Pacajus, em caso de atraso superior a 30 (trinta) dias na execução dos serviços.

b.4) O valor da multa referida nesta cláusulas será descontado "ex-offício" da CONTRATADA, mediante subtração a ser efetuada em qualquer fatura de crédito em seu favor que mantenha junto à **SECRETARIA MUNICIPAL DE SAÚDE** da Prefeitura Municipal de Pacajus, independente de notificação ou interpelação judicial ou extrajudicial;

c) Suspensão temporária do direito de participar de licitação e impedimento de contratar com a Administração, pelo prazo de até 02 (dois) anos;

d) Declaração de inidoneidade para licitar ou contratar com a Administração Pública, enquanto pendurarem os motivos determinantes da punição ou até que a CONTRATANTE promova sua reabilitação.

CLÁUSULA DÉCIMA-TERCEIRA - DAS RESCISÕES CONTRATUAIS

13.1 - A rescisão contratual poderá ser:

13.2- Determinada por ato unilateral e escrito da CONTRATANTE, nos casos enumerados nos incisos I a XII do art. 78 da Lei Federal nº 8.666/93;

13.3- Amigável, por acordo entre as partes, mediante autorização escrita e fundamentada da autoridade competente, reduzida a termo no processo licitatório, desde que haja conveniência da Administração;

13.4- Em caso de rescisão prevista nos incisos XII e XVII do art. 78 da Lei nº 8.666/93, sem que haja culpa do CONTRATADO, será esta ressarcida dos prejuízos regulamentares comprovados, quando os houver sofrido;

13.5- A rescisão contratual de que trata o inciso I do art. 78 acarreta as consequências previstas no art. 80, incisos I a IV, ambos da Lei nº 8.666/93.

CLÁUSULA DÉCIMA-QUARTA - DOS RECURSOS ADMINISTRATIVOS

14.1- Os recursos cabíveis serão processados de acordo com o que estabelece o art. 109 da Lei nº 8666/93 e suas alterações.

14.2- Os recursos deverão ser interpostos mediante petição devidamente arrazoada e subscrita pelo representante legal da recorrente, dirigida à Comissão de Licitação da Prefeitura Municipal de Pacajus.

14.3- Os recursos serão protocolados na **SECRETARIA MUNICIPAL DE SAÚDE** da Prefeitura Municipal de Pacajus, e encaminhados à Comissão de Licitação.

CLAÚSULA DÉCIMA-QUINTA - FISCALIZAÇÃO

15.1. A execução contratual será acompanhada e fiscalizada pelo(a) Sr.(a), Matricula, especialmente designado para este fim pela **CONTRATANTE**, de acordo com o estabelecido no art. 67, da Lei Federal nº 8.666/1993, doravante denominado simplesmente de **GESTOR**.

CLAÚSULA DÉCIMA-SEXTA - DO FORO

16.1- Fica eleito o foro da Comarca de Pacajus, Estado do Ceará, para dirimir toda e qualquer controvérsia oriunda do presente, que não possa ser resolvida pela via administrativa, renunciando-se, desde já, a qualquer outro, por mais privilegiado que seja.

E, por estarem acertados as partes, firmam o presente instrumento contratual em 02 (duas) vias para que possa produzir os efeitos legais.

Pacajus-CE, ___ de _____ de 20__.

Ordenador de Despesas da
SECRETARIA MUNICIPAL DE SAÚDE
CONTRATANTE

Representante
Empresa
CONTRATADA

TESTEMUNHAS:

01. _____ Nome: CPF/MF:	02. _____ Nome: CPF/MF:
-------------------------------	-------------------------------



ANEXO V

DECLARAÇÃO

DECLARAMOS, para todos os fins e sob as penas da lei, que não executamos trabalho noturno, perigoso ou insalubre com menores de dezoito anos e de qualquer trabalho com menores de dezesseis anos, salvo na condição de aprendiz, a partir de quatorze anos, em cumprimento ao disposto no inciso XXXIII do art. 7º da Constituição Federal e de conformidade com a exigência prevista no inciso V, do art. 27 da Lei Federal nº 8.666/93 e suas alterações posteriores.

Pacajus-CE, ___ de _____ de 20__.

Carimbo e assinatura do representante legal da empresa.